

ŠTOVANI KUPCI,

zahvaljujemo Vam na povjerenju koje ste nam ukazali kupnjom našeg proizvoda.



Za Vaše lakše snalaženje prilikom uporabe aparata, pripremili smo ove Upute za uporabu.

Molimo Vas da pažljivo pročitate ove "Upute za uporabu" jer ćete na taj način izbjeći greške, povećati uporabno trajanje aparata, štedjeti energiju i novac.

Upute su dostupne na web adresi: **www.koncar-ka.hr**

Upute za uporabu odložite na sigurno mjesto kako bi ih mogli koristiti i za buduće potrebe. Ako aparat prodate ili ustupite drugom vlasniku tada uz aparat priložite i ove upute.



POZOR! VRUĆA POVRŠINA!



POZOR! OPASNOST OD POŽARA!

U uputama za uporabu mogu biti opisani različiti tipovi aparata koji se međusobno razlikuju po opremljenosti i načinu rada, te su zbog toga uključena i neka poglavlja, crteži i podaci koji za Vaš aparat ne dolaze u obzir.

Pridržavamo pravo izmjena i grešaka u uputama za uporabu.

Tehničke specifikacije i ovaj priručnik podložni su promjenama bez prethodne obavijesti ili najave.

SADRŽAJ

UVOD

- 3 Važne opće informacije
- 3 Informacije o jamstvu
- 5 Sigurnosna upozorenja

POSTAVLJANJE I PRIKLJUČENJE APARATA

- 13 Opis proizvoda
- 14 Postavljanje i priključenje

UPORABA APARATA

- 16 Brze upute
- 18 Prije svakog pranja
- 19 Ladica za deterdžent
- 21 Upravljački elementi i njihova uporaba
- 22 Tablica programa
- 26 Dodaci

ODRŽAVANJE APARATA

- 27 Čišćenje i održavanje
- 30 Problemi te njihovo moguće uklanjanje
- 31 Tehnički podaci

Važne opće informacije

Ovaj aparat je namijenjen isključivo za uporabu u domaćinstvu i nije namijenjen uporabi u profesionalne (komercijalne) svrhe ili namjene koje nadilaze uobičajenu uporabu u domaćinstvu.

Ako se aparat ipak tako upotrebljava, tada proizvođač ne snosi nikakvu odgovornost, a jamstvo ne vrijedi.

Proizvođač ne snosi nikakvu odgovornost za ozljede ili oštećenja izazvana nepravilnim postavljanjem ili uporabom te ne priznaje pravo na jamstvo u slučaju nepridržavanja uputa za uporabu i nesavjesne uporabe aparata.

Proizvođač zadržava pravo promijeniti konstrukciju, mjere i težinu ako to smatra potrebnim radi poboljšanja kvalitete proizvoda, bez ugrožavanja osnovnih svojstava proizvoda i bez prethodne najave.

U uputama za uporabu mogu biti opisani različiti tipovi aparata koji se međusobno razlikuju po opremljenosti i načinu rada, te su zbog toga uključena i neka poglavlja, podaci i crteži koja za Vaš aparat ne dolaze u obzir.

Informacije o jamstvu

Ako do nekog kvara na aparatu dođe tijekom jamstvene dobi, nemojte ga popravljati sami.

Reklamaciju odmah prijavite na jedno od servisnih mjesta jer u suprotnom može doći do većeg oštećenja aparata, za što proizvođač neće preuzeti nikakvu odgovornost.

Pri podnošenju reklamacije držite se teksta

Jamstvenog Lista. Najnovije informacije o servisnim mjestima nalaze se na web stranici **www.koncar-ka.hr**

Bez predaje pravilno popunjenog Jamstvenog lista i priloženog računa za kupljeni aparat reklamacija je nevažeća.

ODLAGANJE PROIZVODA

Ovi proizvodi su razvijeni i proizvedeni uz uporabu kvalitetnih materijala i komponenti koje je moguće reciklirati i ponovo iskoristiti. Simbol s lijeve strane znači da se električni i elektronički aparati na kraju njihova uporabnog vijeka ne smiju odbacivati zajedno s ostalim kućnim otpadom.



Molimo da ovaj aparat predate lokalnoj tvrtki koja se bavi zbrinjavanjem otpada ili ga odnosi u reciklažno dvorište. Ovaj aparat zadovoljava EU direktivu u svezi zbrinjavanja električnog i elektroničkog otpada.

Korisnik ne smije rastavljati aparat ili ostale komponente. Taj posao obavlja ovlaštena tvrtka koja se bavi recikliranjem takve vrste otpada.

Ambalaža je izrađena tako da ne ugrožava okoliš; ambalažni materijal je ekološki i može se preraditi, odnosno reciklirati. Nije dozvoljeno odlagati ambalažni materijal s ostalim kućnim otpadom, nego ga je potrebno odložiti na zato namjenjenom mjestu. Recikliranjem ambalaže štedi se na sirovinama i smanjuje količina industrijskog i kućanskog otpada.

SIGURNOSNA UPOZORENJA

NE RABITE APARAT PRIJE NEGO PROČITATE UPUTE ZA UPORABU I UPOZNATE SE S NJEGOVOU UPORABOM.



Upute za uporabu odložite na sigurno mjesto kako bi ih mogli koristiti i za buduće potrebe. Ako aparat prodate ili ustupite drugom vlasniku tada uz aparat priložite i ove upute.

Zbog Vaše sigurnosti, morate se pridržavati naputaka u ovim uputama te na taj način smanjiti rizike od požara, eksplozija, električnog udara, oštećenja imovine, opasnosti po okoliš, ozljedama osoba s ozbiljnim ili tragičnim (smrtnim) posljedicama.

⚠ POZORNOST!

Ova kombinacija simbola i riječi označava potencijalno opasnu situaciju koja može rezultirati opasnim ozljedama osoba, oštećenjem imovine, opasnosti po okoliš, te tragične (smrtne) posljedice.

POZORNOST! Proizvođač/distributer ne preuzima nikakvu odgovornost za oštećenja nastala prilikom uporabe neuzemljenog aparata, te u svezi bilo kakvog oštećenja i povreda ako se ne pridržava uputa za uporabu, u slučaju nesavjesne i nepravilne uporabe aparata, samostalnih popravaka i modifikacija te uporabe dijelova koji nisu originalni i odobreni od proizvođača.

Ako do nekog kvara na aparatu dođe, nemojte ga popravljati sami, nego kvar odmah prijavite na jedno od servisnih mjesta, jer u suprotnom može doći do većeg oštećenja aparata.

Ovaj aparat je namijenjen isključivo za uporabu u domaćinstvu i unutar zatvorenih prostora, te nije namijenjen uporabi u profesionalne (komercijalne) svrhe ili namjene koje nadilaze uobičajenu uporabu u domaćinstvu.

Ako se aparat ipak tako upotrebljava, tada proizvođač ne snosi nikakvu odgovornost, a jamstvo ne vrijedi.

⚠ POZORNOST! SIGURNOST DJECE!

⚠ POZORNOST! Po primitku aparata, raspakirajte ga, ambalažni materijal (plastičnu foliju, stiropor, drvo...) uklonite izvan domašaja djece kako se djeca ne bi ozljedila (progutala manje komade ili se ugušila plastičnom folijom).

⚠ OPREZ! Ambalažni materijal (plastična folija, stiropor, drvo...) je opasan za djecu. Djeci nemojte dozvoliti igranje ambalažnim materijalom, kako ne bi progutala manje komade ili se ugušila plastičnom folijom.

⚠ POZORNOST! Ovaj aparat mogu upotrebljavati djeca u dobi od osam godina i starija te osobe sa smanjenim tjelesnim, osjetnim ili duševnim sposobnostima ili pomanjkanjem iskustva i znanja ako dobiju nadzor ili uputu o uporabi aparata na siguran način te razumiju uključene opasnosti.

⚠ POZORNOST! Djeci onemogućite penjanje na aparat ili ulaz u bubanj jer postoji opasnost sa tragičnim posljedicama.

⚠ POZORNOST! Omekšivače rublja, deterdžente i slične proizvode držite izvan dohvata djece.

⚠ POZORNOST! Ne ostavljajte djecu bez stalnog nadzora u blizini aparata.

⚠ POZORNOST! Djeca ne smiju koristiti aparat za igru.

⚠ POZORNOST! Čišćenje i korisničko održavanje ne smiju obavljati djeca bez nadzora. Isto vrijedi i za maloljetne osobe.

Ovaj aparat nije namijenjen osobama (uključujući djecu) koje imaju smanjene fizičke, osjetne ili mentalne sposobnosti, kao i osobama koje nisu dovoljno iskusne i informirane, osim ako ih se nadgleda ili ako su dobile upute o uporabi aparata od osobe odgovorne za njihovu sigurnost.

Kućni ljubimci moraju biti pod stalnim nadzorom te im se mora onemogućiti penjanje po aparatu, zavlčenje u isti, kao i griženje kablova. Prije uporabe aparata obavite provjeru!

⚠ POZORNOST! OPASNOST OD OPEKLINA!

Površina vrata, stakla, cijev za odvod vode te dijelovi aparata mogu biti jako vrući tijekom rada pa stoga može doći do opekline. Zbog toga djeca i kućni ljubimci moraju biti udaljeni od aparata te pod stalnim nadzorom.

**⚠ POZORNOST!
OPASNOST OD ELEKTRIČNOG UDARA!**

Električna sigurnost aparata zajamčena je jedino ako je ono ispravno spojeno na ispravnu i propisnu električnu instalaciju s uzemljenjem.

Aparat obvezatno mora biti uzemljen!

Budite uvjereni kako priključni vod nije oštećen, prignječen ili zapetljan tijekom instalacije, ne zatežite priključni vod.

Ne uključujte aparat u električnu instalaciju ako je priključni vod oštećen.

Oštećeni priključni vod mora biti zamijenjen ispravnim, a smije ga zamijeniti jedino stručna osoba ili serviser.

Nestručno priključenje i popravci mogu uzrokovati električni udar i tjelesne ozljede.

Aparat se priključuje na propisno instaliranu zidnu priključnicu s kontaktom za uzemljenje s vlastitim strujnim krugom i osiguračem. Zidna priključnica mora biti uzemljena, lako pristupačna, ne smije biti izložena toplinskom zračenju i vlazi.

Priključnica i instalacija mora izdržati struju koja je uvijek veća od one potrebne za aparat.

Aparat nije dozvoljeno priključiti na električnu instalaciju preko produžnih kablova i/ili vanjskih timera ili sličnih uređaja i daljinskih kontrolera.

Ne dodirujte aparat mokrim rukama dok je uključen u električnu instalaciju te nemojte biti bos i dok se služite aparatom.

Nakon uporabe aparata, obvezatno ga odspojite od električne mreže (povlačeći utikač iz utičnice, ali samo suhim rukama) te zatvorite dovod vode.

⚠ POZORNOST! OPASNOST OD EKSPLOZIJE!

Aparat se ne smije koristiti u prostorijama gdje se pojavljuju zapaljive i/ili eksplozivne pare ili kemikalije.

Ne smije se prati ili sušiti rublje koje je čišćeno, namočeno, prano ili trljano zapaljivim ili eksplozivnim sredstvima koja su ostala na rublju (kao što su trikloretilen, benzin, aceton, vosak, ulje, odmašćivači, petrolej, itd.) jer bi moglo doći do požara ili eksplozije.

Ispušni zrak iz aparata ne smije biti usmjeren u kuhinjsku napu ili na odvod zraka koji koriste kućanski aparati na plin ili druga goriva.

Aparat se ne smije koristiti ako se industrijske kemikalije koriste za čišćenje rublja.
Nije dozvoljeno držati zapaljive tvari u blizini ili na aparatu jer bi se mogle zapaliti.

POZORNOST U SVEZI S POSTAVLJANJEM APARATA

Priključak za vodu i struju mora biti izveden prema nacionalnim propisima i sigurnosnim odredbama, te od strane ovlaštenog, stručnog i kvalificiranog osoblja.

Potrebno je ukloniti sve transportne blokade prije uporabe aparata jer može doći do ozbiljnih oštećenja.

Aparat je namjenjen samo za unutarnju uporabu.

Aparat nije ugradbeni, niti je predviđen za ugradnju u elemente.

Aparat ne smije biti instaliran iza prepreka (npr. vrata, klizna vrata i sl.) jer se time onemogućuje potpuno otvaranje vrata na aparatu.

Aparat se ne smije postaviti u prostorijama koje su zaparene, vrlo vlažne (npr. kupaona) ili gdje se pojavljuju zapaljive, eksplozivne ili korozivne pare.

Aparat se ne smije postavljati na tepih ili podne obloge kako se ne bi zaklonili ili zatvorili otvori na aparatu.

Opasnost od smrzavanja! Ne postavljajte aparat u prostorijama gdje može doći do smrzavanja ili na temperaturama blizu nule. Pri tome može doći do smrzavanja vode u pumpi, crijevima, bubnju, itd.

Aparat ne koristite pri temperaturama nižim od 5°C.

Priključci aparata (voda, odvod, struja) moraju biti dostupni nakon postavljanja.

Za priključak na vodu potrebno je koristiti novo crijevo koje je isporučeno uz aparat, a ne staro ili prije upotrebljavano crijevo. Crijevo se priključuje samo na hladnu vodu tlaka od min. 0,1 MPa do max. 1 MPa.

Crijeva za priključak na vodu i odvod moraju biti dobro pričvršćena i osigurana, te neoštećena, inače bi moglo doći do procurivanja vode.

POZORNOST U SVEZI NEPRAVILNE UPORABE

Aparat je namjenjen samo za uporabu u kućanstvu te za pranje-sušenje tekstila koji je prikladan za strojno pranje-sušenje.

Nije dozvoljeno penjati se, sjediti ili stavljati teške predmete na gornju ploču aparata.

Nije dozvoljeno naslanjati se na vrata aparata.

Ne izlažite aparat sunčevom zračenju.

Aparat se ne smije pomicati tijekom rada ili održavanja.

Ne vadite utičnicu iz utikača potezanjem priključnog voda. Nemojte presavijati ni oštećivati priključni vod, te ga nemjote uključivati - isključivati mokrim rukama.

Nemojte deinstalirati i instalirati aparat bez uputa ili nadzora.

Nije dozvoljeno prati tepihe.

Ne čistite aparat mlazom vode ili visokotlačnim parnim aparatom za čišćenje.

Ne stavljajte u perilicu više rublja od preporučenog.

Držite se maksimalnog dozvoljenog kapaciteta.

Nemojte zatvarati vrata prejakom silom. Ako se vrata teško zatvaraju, potrebno je provjeriti da li odjeća spriječava zatvaranje ili je uklještena u šarnir vrata.

Ako se aparat premješta na drugo mjesto (lokaciju), tada je potrebno:

- 1. Ponovno instalirati transportne blokade (od strane kvalificirane osobe).**
- 2. Isprazniti zaostalu vodu iz bubnja.**
- 3. Pažljivo prenositi aparat. Nikada ga ne podizati držeći za ručku ili vrata ili druge dijelove.**
- 4. Aparat je težak te ga treba pažljivo prenositi.**

POZORNOST U SVEZI UPORABE APARATA

Prije uprabe aparata preporučuje se kalibracija istoga, kako bi bolje radio (ako je ta opcija ugrađena).

Ako se aparat koristi po prvi put, potrebno je izvršiti jedan ciklus pranja bez odjeće.

Rabite samo odgovarajuće deterdžente i omekšivače koji su namjenjeni za strojno pranje rublja, a u skladu s uputama proizvođača dotičnih sredstava.

Zabranjeno je korištenje zapaljivih, eksplozivnih i štetnih otapala (benzin, alkohol, itd) umjesto deterdženta.

Provjerite da u džepovima odjeće, koju stavljate u aparat, nema kakvih predmeta (upaljači, mobiteli, igle, novčići, šibice, vijci, itd.) jer bi mogli oštetiti aparat.

Provjerite da li je voda u bubnju ispražnjena prije otvaranja vrata. Ako je voda u bubnju tada nije dozvoljeno otvaranje vrata.

Obratite pozornost i ne dodirujte odvodno crijevo tijekom pražnjenja vruće vode jer bi se mogli opeći.

Ne otvarajte filter pumpe ako je voda u aparatu jer može isteći velika količina, a voda može biti i vruća pa postoji opasnost od opekline.

Ne pokušavajte otvarati vrata na silu. Nakon završetka programa potrebno je pričekati do dvije minute kako bi se mogla otvoriti vrata.

Nije dozvoljeno ručno nadopunjavanje vode tijekom pranja.

Prostorija u kojoj se nalazi aparat mora se dobro provjetravati kako bi se spriječio povratni tok plinova koje ispuštaju aparati koji izgaraju plin i ostale energente (npr. peći , štednjaci i sl.).

Aparati čija se vrata mogu otvoriti tijekom pražnjenja vode, potrebno je pričekati oko 15 sekundi dok se ne završi proces pražnjenja vode.

Rublje koji sadrže lateks i gumene dijelove, kape za kupanje i tuširanje, rublje od vodonepropusnih tkanina, rublje, jastuci ili prevlake s spužvastom gumom, zabranjeno je sušiti u aparatu.

Rublje koje je bilo natopljeno zapaljivim ili kemijskim sredstvima (ulje, alkohol, benzin, aceton, vosak, ulje, odstranjivači mrlja, terpentini, petroleji) mora biti suho pa onda oprano u vrućoj vodi s više deterdženta, a tek se onda može sušiti u aparatu.

Nije dozvoljeno sušenje neopranog rublja.

Završni dio ciklusa pranja-sušenja izvršava se bez topline (ciklus hlađenja) kako bi rublje ostalo na temperaturi koja ga neće oštetiti.

POZOR! Nikada ne zaustavljajte aparat prije kraja programa, a ako se to mora tada rublje treba brzo izvaditi i rasprostrjeti kako bi se ohladilo. Rublje u bubnju je vruće i potreban je oprez prilikom vađenja jer može doći do opekline.

Nakon završetka programa i uporabe, potrebno je isključiti aparat, izvaditi utičnicu priključnog kabela iz električnog priključka te zatvoriti dovod vode.

Prije svakog čišćenja i održavanja, aparat obvezatno isključite iz električne mreže povlačeći utikač iz utičnice, ali samo suhim rukama!

POZORNOST U SVEZI POPLAVE

Poduzmite odgovarajuće mjere za sprječavanje proklizavanja cijevi na umivaoniku, jer snaga vode koja prolazi kroz cijev, koja nije postavljena na odgovarajući način, može pomaknuti cijev. Cijev mora biti učvršćena. Postavite čep umivaonika tako da ne zatvara odvod umivaonika.

Provjerite priključke na vodu i odvod, jer ako nisu dobro učvršćeni i osigurani, može doći do curenja vode.

POSTAVLJANJE I PRIKLJUČENJE

Opis proizvoda

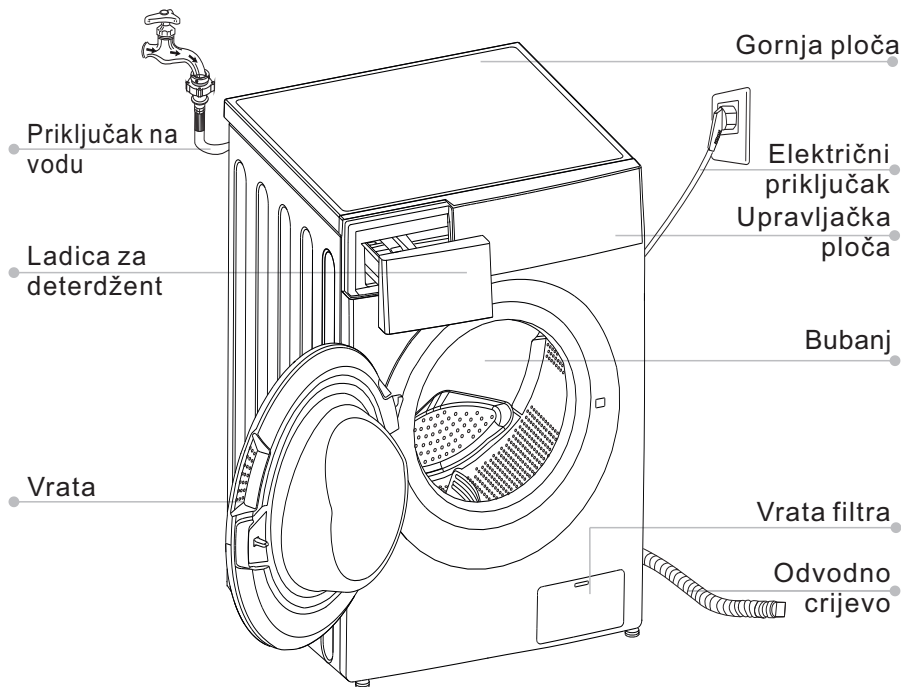

Prikazani crteži su samo informativne naravi i mogu se razlikovati od stvarnog proizvoda. Neki dijelovi mogu biti opcija i ne moraju biti uključeni u proizvod. U uputama za uporabu mogu biti opisani različiti tipovi aparata koji se međusobno razlikuju po opremljenosti i načinu rada, te su zbog toga uključena i neka poglavlja, podaci i crteži koja za Vaš aparat ne dolaze u obzir.

Pribor

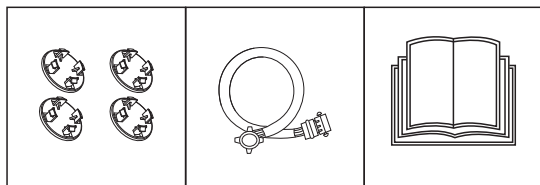

Poklopci za transportne otvore

Crijevo za priključak na hladnu vodu

Upute za uporabu

Postavljanje i priključenje

Mjesto postavljanja

⚠ Pozornost!

Stabilnost je vrlo važna kako bi se spriječilo pomicanje aparata tijekom rada (uslijed vibracija). Aparat mora stajati stabilno i biti niveliran.

Prizrite kako aparat ne bi prignječio električni vod. Obratite pažnju na minimalnu udaljenosti od zidova (prema slici)

Prije postavljanja i priključenja aparata odaberite odgovarajući prostor s karakteristikama:

1. Suha, čvrsta i ravna podloga
2. Spriječiti direktno izlaganje sunčanim zrakama
3. Odgovarajuće prozračan ili ventiliran prostor
4. Temperatura prostora mora biti iznad 0°C
5. Aparat mora udaljen od izvora topline kao što su plin, drva/ugljen i slično.

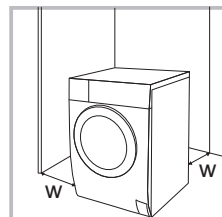

Udaljenost do zidova
 $W \geq 20\text{mm}$

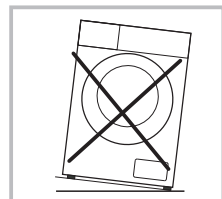

Otpakiravanje aparata

⚠ Pozornost!

Ambalažni materijal (plastičnu foliju, stiropor, drvo...) uklonite izvan domašaja djece kako se djeca ne bi ozljedila ili ugušila.

1. Uklonite kartonsku kutiju i stiroporne umetke.
2. Podignite aparat i uklonite stiropornu bazu na kojoj aparat stoji. Obvezatno uklonite stiroporni umetak (u obliku trokuta) iz donjeg dijela aparata (a) (ako je potrebno tada nagnite aparat i izvadite umetak).
3. Uklonite ljepljive trake koje učvršćuju priključni vod i odvodno crijevo.
4. Izvadite crijevo za dovod vode iz bubnja (i ostale predmete ako su unutra).

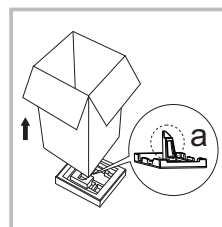

Uklanjanje transportnih blokada (vijaka)

⚠ Pozornost!

Obvezatno uklonite transportne blokade (vijke) sa stražnje strane aparata prije njegove uporabe, te ih spremite na sigurno mjesto. Transportni vijci su opet potrebni ako postavljate aparat na drugo mjesto.



Olabavite 4 vijka pomoću odgovarajućeg ključa te ih odvijte.

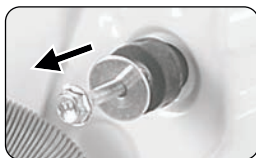

Izvučite vijke i gumene dijelove iz otvora, te ih spremite na sigurno.

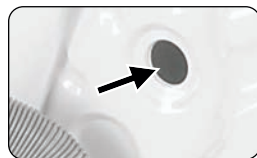

Pokrijte 4 otvora s poklopcima iz pribora.

Niveliranje aparata

⚠ Pozornost!

Sve četiri matice na nožicama moraju biti čvrsto pritegnute uz dno kućišta aparata.



1. Olabavite sigurnosnu maticu.
2. Odvrćite odgovarajuću nožicu dok ne dođe u kontakt s podom.
3. Postavite libelu na gornju ploču aparata, te okretanjem nožica podesite ravninu. Nožice osigurajte pritezanjem sigurnosne matice ključem.

Aparat mora stajati stabilno i nivelirano na tvrdom podu. **NE POSTAVLJAJTE NIŠTA ISPOD NOŽICA** (komadiće drveta, pločice is slično).

Priključak aparata na vodu

⚠ Pozornost!

Obratite pozornost i pratite upute kako ne bi došlo do curenja vode i mogući nastanak štete. Nije dozvoljeno uvijanje, gnječenje, modificiranje ili rezanje crijeva za priključak na vodu.



Priključite crijevo za dovod vode na priključak za ulaz vode na stražnjem dijelu aparata, a drugi kraj crijeva priključite na pipu za hladnu vodu. Čvrsto zategnite plastične matice.



NAPOMENA !

Priključite manualno, i dobro zategnite matice bez uporabe alata. Provjeriti jesu li priključci sigurni i čvrsti, te da li propuštaju vodu.

Odvod vode (odvodno crijevo)

⚠ Pozornost!

Obratite pozornost i pravilno postavite odvodno crijevo. U suprotnom može doći do curenja vode i oštećenja. Nije dozvoljeno savijanje ili produžavanje odvodnog crijeva.

Moguća su dva načina postavljanja izlaznog kraja odvodnog crijeva:

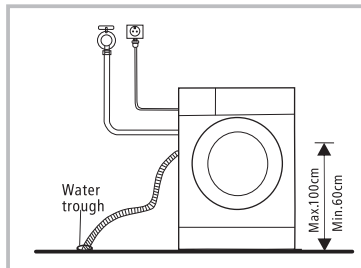

1. Umetnuti kraj crijeva u izljevni otvor i osigurati od vađenja.

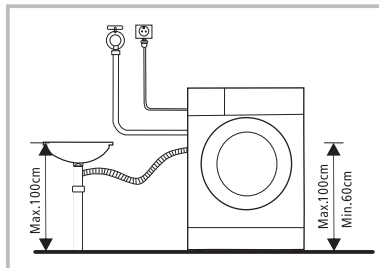

2. Umetnuti kraj crijeva u T-komad na odvodnoj cijevi umivaonika.

UPORABA APARATA

Brze upute

⚠ Pozornost!

Aparat mora biti propisno postavljen i priključen.

Ako se aparat koristi prvi put tada je potrebno proći cijelu proceduru pranja ali bez odjeće i detrdženta, koristeći program Higijensko 90°C.

1. Prije početka pranja

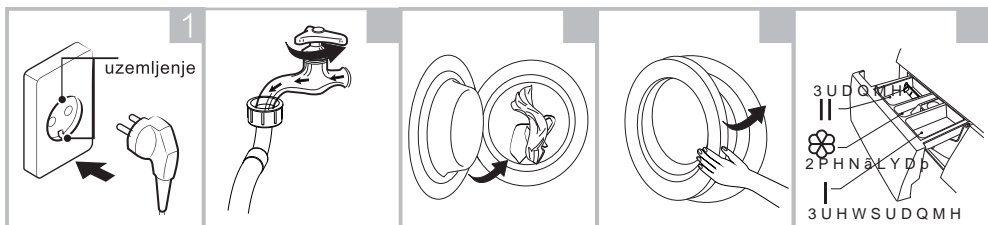

Priključiti na
el. mrežu

Otvoriti pipac
za dovod vode

Punjenje bubnja
rubljem

Zatvoriti
vrata

Dodati
deterdžent

NAPOMENA!

Deterdžent se dodaje u odjeljak "I" samo u slučaju ako se odabere pretpranje (ako aparat ima tu funkciju).

2. Pranje

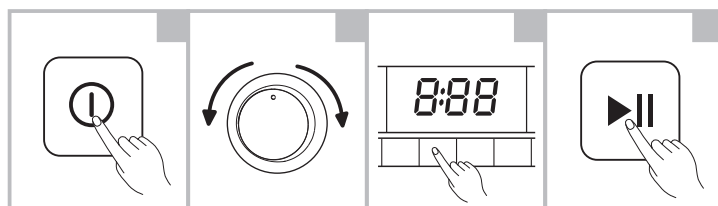

Uključiti
aparat

Odabrati
program

Odabrati
funkciju
ili osnovno

Pokrenuti program
na tipku
"Start/Pauza"

NAPOMENE!

Ako je odabrano osnovno pranje tada se korak 3 može i preskočiti. Izgled crteža je samo informativne naravi kako bi se pokazala procedura.

3. Nakon pranja

Javlja se zvučni signal ili se na displayu ispisuje poruka "End" (OVISNO O MODELU). Pričekati da se vrata otključaju, te izvaditi rublje. Isključiti aparat iz električne mreže i zatvoriti dovod vode.

Prije svakog pranja

Radni uvjeti predviđeni za aparat trebali bi biti između 5-40°C. Aparat se ne smije koristiti na temperaturama ispod 0°C jer može doći do smrzavanja te oštećenja ulaznog ventila, crijeva i pumpe. Ako se aparat nalazi na tako niskoj temperaturi, tada ga je potrebno postaviti u prostor s normalnom temperaturom, a to će osigurati da ne dođe do smrzavanja prije uporabe.

Obvezatno provjeriti podatke o deterdžentu koji će se koristiti u pranju.

Koristiti deterdžente koji se malo ili nimalo pjene, a prikladni su za strojno pranje rublja.

Obvezatno provjeriti etikete na odjevnim predmetima o vrsti tkanine, načinu pranja, najvišoj temperaturi pranja i ostalim svojstvima.

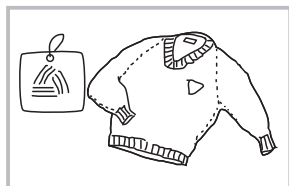

Provjeriti etikete
na rublju

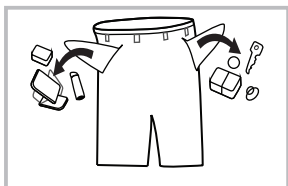

Izvaditi predmete
iz džepova

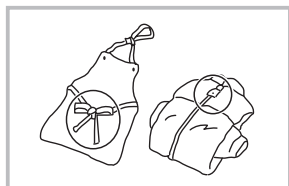

Zavezati vezice te
zatvoriti patent zatvarače

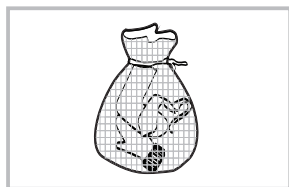

Staviti malenu ili vrlo
osjetljivu odjeću u
specijalne vreće za pranje

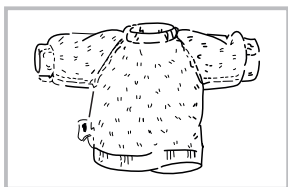

Naopako izvrnuti odjeću
kojoj strše dugi konci ili
otpada materijal (mucice)

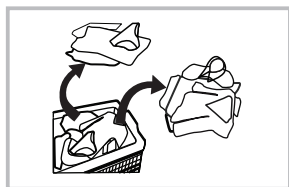

Odvojiti i složiti odjeću
prema vrstama tkanine

⚠ Pozornost!

Ako se pere vrlo mala količina odjeće (1 komad), može doći do većeg ekscentriciteta te drmanja i lupanja, čime se uključuje signal za veliku nebalansiranost. Zato je preporučljivo da se doda još odjeće kako bi se postigla bolja uravnoteženost tijekom pranja.

Nije dozvoljeno pranje odjeće koja je natopljena zapaljivim materijalima (benzin, petrolej, nafta, alkohol i ostalo.) Ovo je već prije opisano.

Ladica za deterdžent

I Odjeljak za deterdžent za pretpranje

II Odjeljak za deterdžent za pranje

☼ Odjeljak za omekšivač

☉ Poluga za oslobađanje ladice kako bi se mogla kompletno izvaditi van.

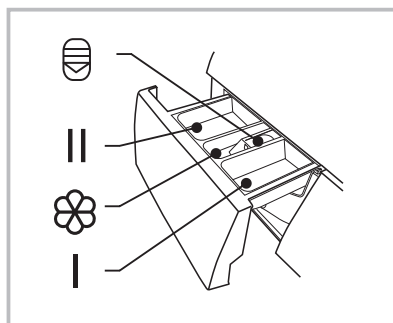

NAPOMENA!

Deterdžent se dodaje u odjeljak "I" samo u slučaju ako se odabere pretpranje (ako aparat ima tu funkciju).

Program	I	II	☼	Program	I	II	☼
Pamuk (hladno)	○	●	○	Ispiranje i centrif.			○
Pamuk (20°C)	○	●	○	Higijensko 90°C	○	●	○
Pamuk (40°C)	○	●	○	Mješovito (60°C)	○	●	○
Pamuk (60°C)	○	●	○	Mješovito (40°C)	○	●	○
Traper	○	●	○	Mješovito (40°C)	○	●	○
Osjetljivo		●	○	Brzo 45'	○	●	○
ECO 40-60		●	○	Brzo 15'		●	○
Centrifugiranje							

● Obvezatno

○ Po želji (opcija)

Uporaba deterdženta

Preporuka za uporabu deterdženta za pranje	Ciklus pranja (program)	Temp. pranja	Vrsta rublja ili tekstila
Snažni deterdženti sa sredstvima za izbjeljivanje	Pamuk, ECO 40-60	30/40/60°C	Rublje od bijele pamučne ili lanene tkanine otporne na visoke temperature pranja
Color deterdženti (za pranje obojenih tkanina), bez sredstva za izbjeljivanje	Pamuk, ECO 40-60	hladno/20/30/40°C	Obojeno (šareno) rublje od pamučne ili lanene tkanine
Color ili blagi deterdženti bez sredstva za izbjeljivanje	Osjetljivo, mješovito	hladno/20/40°C	Obojeno (šareno) rublje od sintetike ili tkanina koje se lako održavaju
Blagi deterdženti za pranje	Osjetljivo	hladno/40°C	Osjetljive tkanine, svila, viskoza

NAPOMENE!

Ako se koriste granulasti ili vrlo gusti i ljepljivi deterdženti ili aditivi, prije njihovog stavljanja u odjeljak, potrebno ih je razrijediti s vodom kako bi se spriječilo začepljivanje izlaza iz odjeljka a time i preljevanje vode iz ladice kada aparat uzima vodu.

Potrebno je odabrati odgovarajući deterdžent za odgovarajuću temperaturu pranja kako bi se postigle najbolje performanse pranja uz manju potrošnju energije i vode.

Kako bi se ostvarila najbolja čistoća rublja, važno je odgovarajuće doziranje deterdženta.

Potrebno je smanjiti količinu deterdženta ako bubanj nije potpuno napunjen. Neophodno je podesiti količinu deterdženta prema tvrdoći vode (ako je voda iz vodovoda meka, tada treba manje deterdženta).

Doziranje deterdženta ovisi o nivou zaprljanosti, jer manje zaprljano rublje zahtjeva manju količinu deterdženta.

Visoko koncentrirani (kompaktni) deterdženti zahtjevaju pažljivo i točno doziranje.

Pojava jakog pjenjenja i loši rezultati pranja i ispiranja, posljedice su prevelike količine deterdženta.

Ako je oprano rublje sivo ili ako se pojavljuje gomilanje ostataka (mucica) na bubnju, grijačem elementu i rublju, to je posljedica premalene količine deterdženta.

Upravljački elementi i njihova uporaba

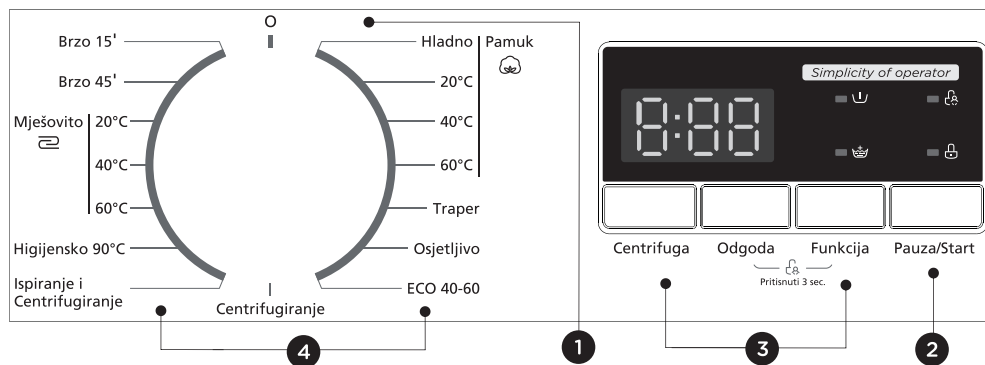

NAPOMENE!

Crteži i skice samo su informativne naravi i može se razlikovati od stvarnog izgleda na aparatu.

- 0**
Kada je držak u položaju "0" tada je aparat isključen.
- Dodaci**
Tipka za odabir dodatnih funkcija čiji će se simbol pojaviti na displayu.
- Display (pokazivač)**
Display (pokazivač) pokazuje postavke, funkcije, procijenjeno preostalo vrijeme te statusne poruke na aparatu. Display će svjetliti tijekom ciklusa pranja/sušenja. **MOGUĆNOSTI OVIŠE O MODELU APARATA !**
- Start/Pauza**
Tipka za pokretanje ili pauziranje programa.
- Programi**
Držak za odabir raznih programa prema vrsti rublja.

Tablica programa

Program	Kapacitet (kg)	Vrijeme trajanja (h:mm)
Pamuk (hladno)	7.0	2:20
Pamuk (20°C)	7.0	2:20
Pamuk (40°C)	7.0	2:40
Pamuk (60°C)	7.0	2:45
Traper	7.0	1:45
Osjetljivo	2.5	0:50
ECO 40-60	7.0	3:28
Centrifugiranje	7.0	0:12
Ispiranje i centrifugiranje	7.0	0:20
Higijensko (90°C)	7.0	2:17
Mješovito (60°C)	7.0	1:30
Mješovito (40°C)	7.0	1:20
Mješovito (20°C)	7.0	1:00
Brzo 45'	2.0	0:45
Brzo 15'	2.0	0:15

Napomena !

Podaci u tablicama samo su informativne naravi. Stvarni parametri mogu odstupati od parametara prikazanih u tablicama. Vrijednosti trajanja programa, potrošnje energije i vode mogu se razlikovati u ovisnosti od opterećenja i vrste rublja, odabranih dodatnih funkcija, tipa vode, odabranog deterdženta i temperature okoliša. Stvarni parametri ovise o tome kako će se aparat koristiti. Tablicu uzeti samo kao približni orijentir.

POZORNOST !

U slučaju nestanka električne energije tijekom rada aparata, zadnje postavke programa su memorirane, pa nakon povratka električne energije, program nastavlja s radom. Kod nekih modela je potrebno pritisnuti tipku "0/1" kako bi program nastavio s radom.

Program	Kapacitet (kg)	Temperatura (°C)	Vrijeme trajanja (hh:mm)	Potrošnja energije (kW/ciklus)	Potrošnja vode (litara/ciklus)	Najviša temperatura (°C) (1)	Preostala vlaga (%/brzina centrifuge) (2)
Pamuk 20°C	7.0	20	2:20	0,438	65	20	65/1000
Pamuk 40°C	7.0	40	2:49	0.929	65	40	65/1000
Pamuk 60°C	7.0	60	2:45	1.385	65	60	65/1000
Mješovito 20°C	7.0	20	1:00	0,251	65	20	65/1000
Brzo 15'	2.0	Hladno	0:15	0,035	31	Hladno	70/800
ECO 40-60 (3)	7.0	-	3:28	0,940	55,3	39	62/1200
	3.5	-	2:42	0,590	41,5	35	62/1200
	2.0	-	2:42	0,435	35,6	30	62/1200

Napomena !

Podaci u tablicama samo su informativne naravi. Stvarni parametri mogu odstupati od parametara prikazanih u tablicama. Stvarni parametri ovise o tome kako će se aparat koristiti. Tablicu uzeti samo kao približni orijentir.

Vrijednosti za programe različite od "ECO 40-60" jesu samo za informaciju.

U skladu s Regulativom (EU) 2019/2023, energetska učinkovitost jest D.

Programi za testiranje energije: ECO 40-60. Ostale postavke su osnovne.

Polu punjenja za 7.0kg aparat iznosi 3.5kg.

Četvrtina punjenja za 7.0kg aparat iznosi 2.0kg.

- 1) Najviša postignuta temperatura rublja u ciklusu pranja koje traje najmanje 5 min.
- 2) Preostala vlaga nakon ciklusa pranja u vodi, sadrži postotak i broj okretaja centrifuge pri kojoj je ta vrijednost doegnuta.
- 3) Program ECO40-60 omogućuje pranje normalno zaprljanog pamučnog rublja, koje je perivo od 40°C ili 60°C, zajedno u istom ciklusu. Ovaj se program koristi unutar regulative (EU) 2019/2023.



































Programi sa najvećom učinkovitosti glede potrošnje energije jesu općenito oni koji se izvode duže vremena pri nižim temperaturama.

Punjenje rubljem, perilice rublja za kućanstvo, na kapacitet koji odgovara odgovarajućem programu doprinosi uštedi energije i vode.

Razina buke i preostala vlaga su ovisne o brzini vrtnje centrifuge. Veća brzina vrtnje rezultira većom razinom buke, ali manjom preostalom vlagom.

Programi koji su dostupni prema vrsti rublja.

Programi	
Pamuk	Pamučne i lanene tkanine otporne na više temperature.
Sintetika	Pranje rublja od sintetičkih tkanina. Majice, jakne, miješano. Tijekom pranja pletenih tkanina potrebno je smanjiti količinu deterdženta zbog slabije konstitucije vlakana i jačeg stvaranja pjene.
Higijensko 90°C	Pogodno za pranje odjeće za djecu. Čini odjeću čišćom, a bolje svojstvo ispiranja potpomaže u zaštiti dječje kože.
Brzo 45'	Brzo pranje manje količine odjeće, koja nije jako zaprljana.
Mješovito	Zajedničko pranje odjeće od pamučnih i sintetičkih tkanina.
Traper	Specijalno za pranje odjeće od traper (jeans-a).
Brzo 15'	Kratak program za brzo pranje odjeće. Prikladno za lagano zaprljano rublje kao i za malu količinu rublja.
Centrifugiranje	Samo centrifugiranje s odabranom brzinom vrtnje.
Ispiranje i centrifugiranje	Dodatno ispiranje i centrifugiranje.
ECO 40-60	Osnovna temperatura od 40°C, prikladno za pranje rublja na 40°C - 60°C.
Osjetljivo	Namjenjeno pranju osjetljivih tkanina kao što je svila, saten, sintetička vlakna, kao i mješane tkanine.

Program	Osnovna temperatura (°C)	Osnovna brzina centrifuge (o/min)	Dodatne funkcije
Pamuk (hladno)	Hladno	1000	2 G J R   
Pamuk (20°C)	20	1000	2 G J R   
Pamuk (40°C)	40	1000	2 G J R   
Pamuk (60°C)	60	1000	2 G J R   
Traper	60	1000	2 G J R   
Osjetljivo	30	600	2 G J R  
ECO 40-60	60	1200	2 G J R G D
Centrifugiranje	-	1000	2 G J R G D
Ispiranje i centrifugiranje	-	1000	2 G J R  
Higijensko 90°C	90	1000	2 G J R   
Mješovito (60°C)	60	1000	2 G J R   
Mješovito (40°C)	40	1000	2 G J R   
Mješovito (20°C)	20	1000	2 G J R   
Brzo 45'	40	800	2 G J R   
Brzo 15'	Hladno	800	2 G J R G D

2 G J R G D

 ' R G D W Q R L V S L U D Q M H

 3 U H W S U D Q M H

Napomena !

Za maksimalne brzine vrtnje, trajanje programa te ostale detalje oko programa "ECO 40-60" i "Pranje i Sušenje", potrebno je konzultirati informacijski list. Tablica prikazuje koju funkcije moguće na kojem programu.

Dodaci

Odgoda

Podešavanje funkcije odgode:

1. Odabrati program
2. Pritisnuti tipku "Odgoda" kako bi se odabralo vrijeme (od 0-24 sata)
3. Pritisnuti tipku "Start/Pauza" za potvrdu funkcije

Poništenje funkcije odgode:

Pritiskati tipku "Odgoda" dok se na displayu ne pojavi 0H. Ovo treba napraviti prije nego što se program pokrene. Ako je već program u tijeku, tada je potrebno pritisnuti tipku "0/I" kako bi se program poništio.

POZORNOST !

U slučaju nestanka električne energije tijekom rada aparata, zadnje postavke programa su memorirane, pa nakon povratka električne energije, program nastavlja s radom. Kod nekih modela je potrebno pritisnuti tipku "0/I" kako bi program nastavio s radom. **MOGUĆNOSTI OVIŠE O MODELU !**

Pretpranje

Pretpranje je funkcija koja omogućuje dodatno pranje rublja prije početka glavnog programa pranja, a pogodna je za pranje prašnjavog i jako prljavog rublja.

Potrebno je umetnuti deterdžent u odjeljak "I".

Dodatno ispiranje

Funkcija kojom se rublje podvrgava dodatnom ispiranju.

Centrifuga

Pritiskanjem tipke odabire se brzina centrifuge: 0-600-800-1000-1200 o/min



Zaštita za djecu

Aparat posjeduje posebnu funkciju za sigurnost djece, a kojim se onemogućuju nehotični pritisci na tipke.



3 U L W L V Q X W L W L S N H
V G R N V H Q H M D Y L

2 G D E U D W L S U R J W D B W



Pozornost!

Pritiskom obje tipke na 3 sekundi, funkcija se poništava.

Roditeljsko zaključavanje blokira sve tipke osim "0" (isključenje aparata).

Ako se želi promijeniti program, a zaštita za djecu je aktivirana, tada je potrebno poništiti zaštitu za djecu, a nakon toga okrenuti držak programatora na položaj "0". Sada je moguće odabrati program po želji.

OVIŠNO O MODELU, prekidom električne energije, funkcija se poništava, ali na nekim modelima aparata ta funkcija ostaje aktivna.

ODRŽAVANJE APARATA

Čišćenje i održavanje

⚠ Pozornost!

Prije početka održavanja, potrebno je isključiti aparat iz električne mreže te zatvoriti dovod vode.

Čišćenje kućišta aparata

Odgovarajuće održavanje aparata može produžiti radni vijek aparata. Površine se mogu čistiti krpom umočenom u mješavinu vode i tekućeg deterdženta. deterdžent mora biti neutralan i ne smije biti abrazivan. Ako se uoči procurivanje vode po površini tada je treba odmah obrisati krpom. Nije dozvoljena uporaba oštrih i šiljatih predmeta u svrhu čišćenja.

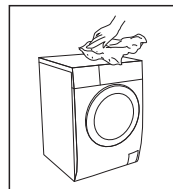

Napomena !

Uporaba kemijskih ili sličnih sredstava (alkohol, kemijska sredstva, otapala, kiseline, ili slično) nije dozvoljeno u svrhu čišćenja.

Čišćenje bubnja

Preostala hrđa unutar bubnja, koja je preostala od metalnih predmeta, mora odmah biti uklonjena pomoću deterdženata koji ne sadrže klor. Uporaba metalne vune nije dozvoljeno u svrhu čišćenja.

Napomena !

Ne stavljati rublje u aparat tijekom čišćenja bubnja.

Čišćenje stakla i brtve vrata

Staklo vrata potrebno je obrisati suhom krpom nakon svakog pranja. Tako će se ukloniti sva nečistoća i nakupine. U suprotnom će doći do akumuliranja nakupina što može uzrokovati procurivanje.

Ukloniti sve objekte (novčići, gumbi, i sl.) iz brtvi nakon svakog pranja.

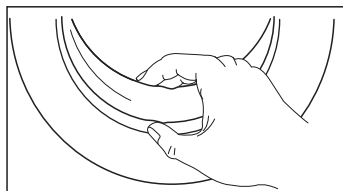

Čišćenje filtra za ulaz vode

Napomena !

Ulazni filtar se mora očistiti ako je dotok vode u aparat smanjen.

Čišćenje filtra za priključak na pipu:

1. Zatvoriti pipu za vodu.
2. Odspojiti crijevo za ulaz vode.
3. Očistiti filtar pomoću četkice i vode.
4. Ponovno spojiti crijevo na pipu.

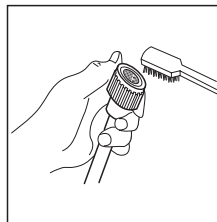
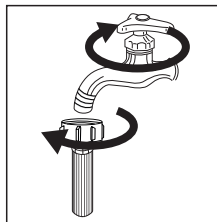

Čišćenje filtra za ulaz vode na aparatu:

1. Odrnuti ulazni fitting sa crijevom na stražnjoj strani aparata.
2. Izvući filtar pomoću odgovarajućeg alata (kliješta s dugačkim vrhom).
3. Očistiti filtar pomoću četkice i vode.
4. Ponovo pričvrstiti fitting za dovod vode na stražnjoj strani aparata.

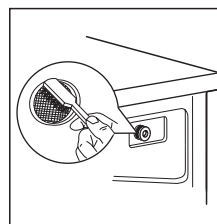
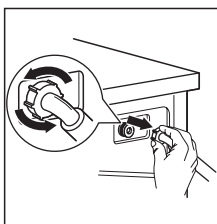

Čišćenje ladice za deterdžent

1. Pritisnuti prema dolje polugicu na pokrovu za omekšivač koji se nalazi unutar ladice.
2. Podići kopču prema gore i izvaditi pokrov omekšivača te vodom sve isprati, a naročito žljebove.
3. Vratiti pokrov za omekšivač te gurnuti ladicu na mjesto.

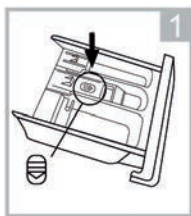

Pritisnuti polugicu te izvući ladicu van



Oprati ladicu ispod mlaza tekuće vode

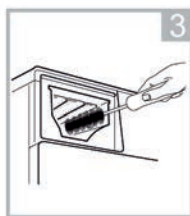

Očistiti komoru za ladicu na aparatu pomoću četkice

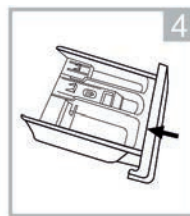

Vratiti ladicu natrag u aparat

Napomena !

Uporaba kemijskih ili sličnih sredstava (alkohol, kemijska sredstva, otapala, kiseline, ili slično) nije dozvoljeno u svrhu čišćenja.

Čišćenje ladice za deterdžent se preporučuje svaka 3 mjeseca.

Čišćenje filtra na pumpi za odvod vode

⚠ Pozornost!

Obratiti pozornost na vruću vodu koja može preostati nakon pranja. Zbog toga je potrebno pričekati kako bi se smjesa otpadne vode i deterdženta ohladila. Prije početka čišćenja, potrebno je isključiti aparat iz električne mreže (opasnost od električnog udara) te zatvoriti dovod vode.

Filtar za odvod vode može zaustaviti nakupine konca i tkanine (kuglice) te male predmete tijekom pranja kako ne bi ušli u pumpu te je oštetili.

Filtar treba redovito čistiti kako bi se osigurao normalan rad aparata.

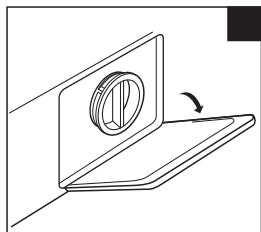

Otvoriti vrata za pristup filtru

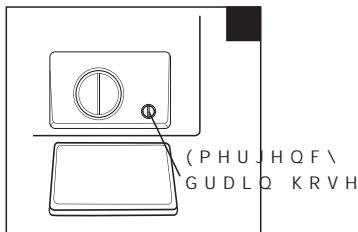

Okrenuti za 90° te povući prema van maleno pomoćno crijevo te otvoriti poklopac na izlazu iz crijeva

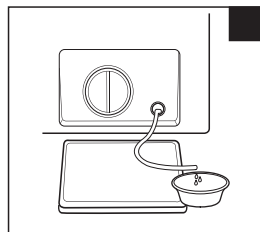

Nakon što sav višak vode istekne (u pripremljenu posudu), pokrite otvor i vratite crijevo na mjesto

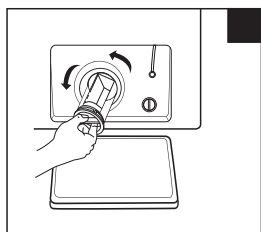

Otvoriti poklopac s filtrom okretanjem obrnuto od smjera kazaljke na satu

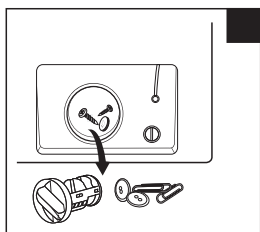

Izbaciti strane objekte i ostatke

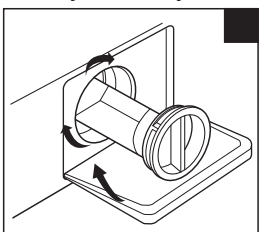

Vratiti filtara na mjesto i zatvoriti ga, te zatvoriti vrata za pristup

Pozornost!

Ovisno o modelu, neki aparati nemaju pomoćno odvodno crijevo pa se prema tome korak 2 i korak 3 može preskočiti.

Obratiti pozornost i uvjerite se kako je otvor na malenom pomoćnom crijevu dobro zatvoren pomoću poklopca te crijevo vraćeno na mjesto, jer bi u protivnom moglo doći do curenja vode. Nakon okretanja i vađenja poklopca s filtrom, voda će direktno istjecati iz komore pa je treba prihvatiti u neku posudu.

Tijekom izvođenja odgovarajućeg programa, u pumpi može biti vruće vode.

Nije dozvoljeno otvaranje poklopca s filtrom tijekom rada aparata, nego tek kada se program kompletno izvrši, aparat ohladi, te isključi.

Uvjerite se kako je poklopac dobro pritegnut i siguran.

Problemi te njihovo moguće uklanjanje

POZORNOST!

Samo stručno osposobljeno servisno osoblje, iz ovlaštenog servisa, smije obavljati popravke.



Ukoliko Vaš aparat ne radi ispravno, uzrok bi mogla biti neka sitnica.

Kako biste uštedijeli vrijeme i novac prije pozivanja servisera, provjerite sljedeće:

Opis	Razlog	Moguće rješenje
\$SDUDW VH QH PRâH VWDUWDWL	9UDWD DSDUDWD DSDUDWD	DWYRULWL YUDWD L SRQ QLVXJDWYRUHQD 3URYMHULWL GD OL VH J
9UDWD DSDUDWD QH PRJX RWMYRULXCLMXP HQD	9UDWD DSDUDWD DSDUDWD	DWYRULWL YUDWD L SRQ QLVXJDWYRUHQD 3URYMHULWL GD OL VH J
&XUHQMH YRGH RGRH	3UJNOMXP DN GRYR LV SXVWD YRGH QLMHVVWLMJLQKWL MHYR JD L	DWYRULWL YUDWD L SRQ QLVXJDWYRUHQD 3URYMHULWL GD OL VH J
2VWDFL GHWHWU X ODGLFL X JUXGLFDPD	2VWDFL GHWHWU GHWHWU	DWYRULWL YUDWD L SRQ QLVXJDWYRUHQD 3URYMHULWL GD OL VH J
6LJQDOQR VUMHWGR GLVSOD\ QHSORMHWOL VSRMHY	6LJQDOQR VUMHWGR GLVSOD\ QHSORMHWOL VSRMHY	DWYRULWL YUDWD L SRQ QLVXJDWYRUHQD 3URYMHULWL GD OL VH J
3UHYHOLND EXND	3UHYHOLND EXND 3RG QLMH pYUVW3URYM	DWYRULWL YUDWD L SRQ QLVXJDWYRUHQD 3URYMHULWL GD OL VH J

Kod na displayu	Razlog	Moguće rješenje
E30	9UDWD DSDUDWD	DWYRULWL YUDWD L SRQ QLVXJDWYRUHQD 3URYMHULWL GD OL VH J
E10	3UREOHPL V XEUL YRGH WLMHNRP S	DWYRULWL YUDWD L SRQ QLVXJDWYRUHQD 3URYMHULWL GD OL VH J
E21	3UHGXJR SUDâQMH	DWYRULWL YUDWD L SRQ QLVXJDWYRUHQD 3URYMHULWL GD OL VH J
E12	3URFXULYDQMH YRGR	DWYRULWL YUDWD L SRQ QLVXJDWYRUHQD 3URYMHULWL GD OL VH J
EXX	2VWDOR	3RNXâDWL SRQRYP VWDUW VH JUHâND L GDOMH SRMDY RYODâWHQL VHUYLV

Ukoliko predložena rješenja ne uklone problem tada isključite aparat, izvadite utikač iz utičnice, zatvorite dovod vode te pozovite ovlašteni servis.

Kolebanja u električnoj mreži:

Ponekad se događaju velike promjene napona u mreži ili čak vrlo brzi i kratki prekidi napona u mreži (dijelić sekunde ili do sekundu-dvije). Ta pojava može uzrokovati prekid rada elektronike u aparatu. U tom slučaju isključite aparat iz mreže, pričekajte nekoliko minuta, uključite aparat te ponovo pokrenite program. Ako to rješenje ne pomogne tada se obratite ovlaštenom sevisu.

Tehnički podaci

0 R G H O	3 5 6 0 (
6 W D Q G W U O D N Y R G H O 3 D a	0 3 D
0 \$; V W U X M D	\$
1 D S R Q	9 a +]
. D S D F L W H W S U D Q M D	
' L P H Q] L M H â [' [9 [[P P	
7 H å L Q D	N J
1 D] L Y Q D V Q D J D	:

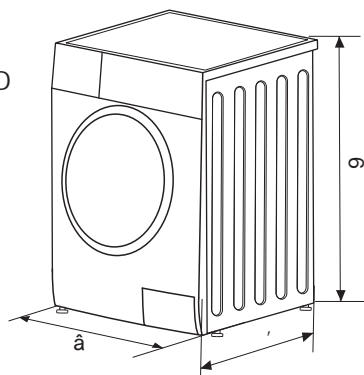

Informacije o prijevozu

Odspojiti aparat s električne mreže, zatvoriti pipu za vodu. Odspojiti crijevo za dovod i odvod vode, isprazniti vodu iz bubnja preko filtra pumpe (vidjeti poglavlje prije), očistiti aparat, provjeriti da li su zatvorena vrata bubnja i ladica za deterdžent, staviti 4 transportne blokade.

Ako je moguće, sačuvajte originalnu ambalažu i proizvod uvijek prevozite u originalnoj ambalaži. Pridržavajte se znakova i uputa za prijevoz na kutiji.

Ako nemate originalnu kutiju tada poduzmite potrebne mjere za zaštitu vanjskih površina (staklenih, plastičnih i obojenih površina) aparata od udaraca.

Aparat je težak pa ga je potrebno pažljivo prenositi i podizati. Nikada ga ne podizati držeći za ručku ili vrata ili druge dijelove.

Nakon transporta, aparat se mora ponovno postaviti i priključiti u skladu s uputama.

Informacijski list proizvoda

8UHGED (8

Ime ili zaštitni znak dobavljača: .21ý\$5

Adresa dobavljača: .21ý\$5 .8ú\$16., \$3\$5\$7, G G 6ODYRQVND DYHQLMD

Identifikacijska oznaka modela: 356 0(

Glavni parametri proizvoda:

3DUDPHWDU	9ULMHGQRV	3DUDPHWDU	9ULMHGQRVW
1DJLYQL NDSDFLWHW NJ.	'LPHQJLMH X FHQWLP	9LVLQD	9LVLQD
((5DJUHG HGHUJHVVNH	XpLQNRYLWRVWL	'XELQD
,QGHNV XpLQNRYLWRVWL SUDQMD	XpLQNRYLWRVWL LVSLUDQMD	J NJ	
3RWURãQMD HGHUJLMH X N:K SR FLNOXVX QD WHFHOMX SURJUDPD HFR 6WYDUQD SRWURãQMD HGHUJLMH RYLVLW üH WRPH NDNRUHÜDM NRULVWL L R WYUGRüL YRGH	3RWURãQMD YRGH X DWHPHOMX SURJUDPD SRWURãQMD YRGH RYLVLW üH R WYUGRüL YRGH	OLWUDPD SR FLNOXV HFR 6WYDUQD	FLNOXVX QD WHFHOMX SURJUDPD HFR 6WYDUQD SRWURãQMD HGHUJLMH RYLVLW üH WRPH NDNRUHÜDM NRULVWL L R WYUGRüL YRGH
1DMYLãD WHPSHUDWXUDX REUDYHQRPP WHNVWLOX f&	1DJLYQL NDSDFLWHW 3RORYLQD	3UHRVWDOL VDGUãDM YGRPH	1DJLYQL NDSDFLWHW
	ýHWYUWLQD		ýHWYUWLQD
%UJLQD FHQWULIXJBBQMDQRNU	1DJLYQL NDSDFLWHW	5DJUHG XpLQNRYLWRVWL FHQWULIXJLUDC	
	ýHWYUWLQD		
7UDMDQMH SURJUDPBRKRYLQD	1DJLYQL NDSDFLWHW	9UVWD	VDP RVWRMHÜL
	ýHWYUWLQD		
(PLVLMDEXNH NRMD VH SUHQRVLJUDNRP X IDJL FHQWULIXJLUDQMD G% \$ UH S:	5DJUHG HPLVLMH EXNH NRMD VH SUHQRVLJUDNRP IDJL FHQWULIXJLUDQMD		
,VNOMXpHQR VW DQMH :	6WDQMH SULSUDYQRVWL :		
2GJRýHQL SRpHWDN UDGD : DNR MH SULPMHQMLYR	8PUHãHQL RGJRýHQL SRpHWDN UDGD : DNR MH SULPMHQMLYR		

Minimalno trajanje jamstva koje nudi proizvođač: PMHVHFL

2YDM MH SURLJYRG SURMHNWLUDQ JD LVSXãWDQMH LRQD VUH(EUD WLMH

Dodatne informacije:

3RYHJQLFD QD LQWHUHQZVZNXRQVUDNDFKUSURLJYRýDpD