

KONČAR

HR

UPUTE ZA UPORABU, POSTAVLJANJE I
PRIKLJUČENJE

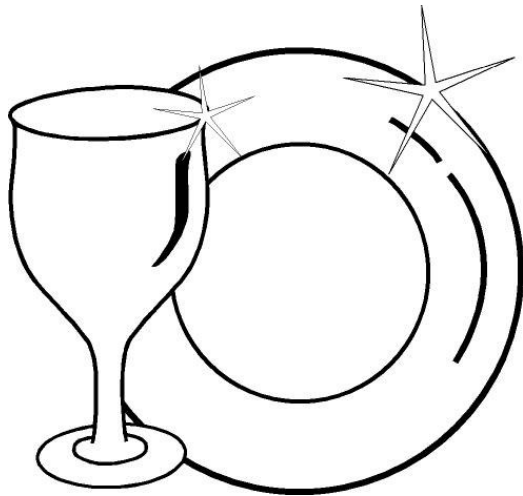

PERILICE POSUĐA

PP 60.BTC9

PP 60.NTC9

SADRŽAJ

Tehničke specifikacije	2
Preporuke i mjere sigurnosti	3
Odlaganje otpada	3
Sigurnosne informacije	3
Preporuke	6
Neprikladni predmeti za pranje u perilici	6
Instalacija perilice za posuđe	6
Odabir mjesta za perilicu	6
Priključivanje vode	7
Cijev za dovod vode	7
Cijev za odvod vode	8
Priključivanje perilice na električnu energiju	8
Ugradnja perilice ispod kuhinjske radne ploče	9
Prije prve uporabe perilice	10
Priprema perilice za uporabu	11
Kvaliteta (tvrdoća) vode	11
Punjenje perilice sa soli za omekšavanje	11
Testna traka za tvrdoću vode	12
Podešavanje potrošnje soli	13
Korištenje deterdženta	14
Punjenje odjeljka praškom za pranje ili tabletama	14
Korištenje različitih prašaka za pranje ili tableta	14
Punjenje perilice sredstvom za ispiranje	15
Punjenje perilice posuđem	16
Tablica i opis programa pranja	21
Upravljačka ploča perilice	24
Odabir programa i uporaba perilice	26
Uključenje perilice	26
Praćenje programa pranja	26
Promjena programa pranja	26
Promjena i poništenje programa pranja	27
Isključenje perilice	27
Čišćenje i održavanje	28
Filteri	28
Raspršivači vode (mlaznice)	29
Filter na cijevi za dovod vode	29
Kodovi grešaka s mogućim rješenjima	30
Praktične i korisne informacije	32

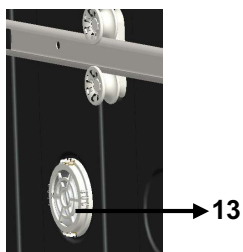
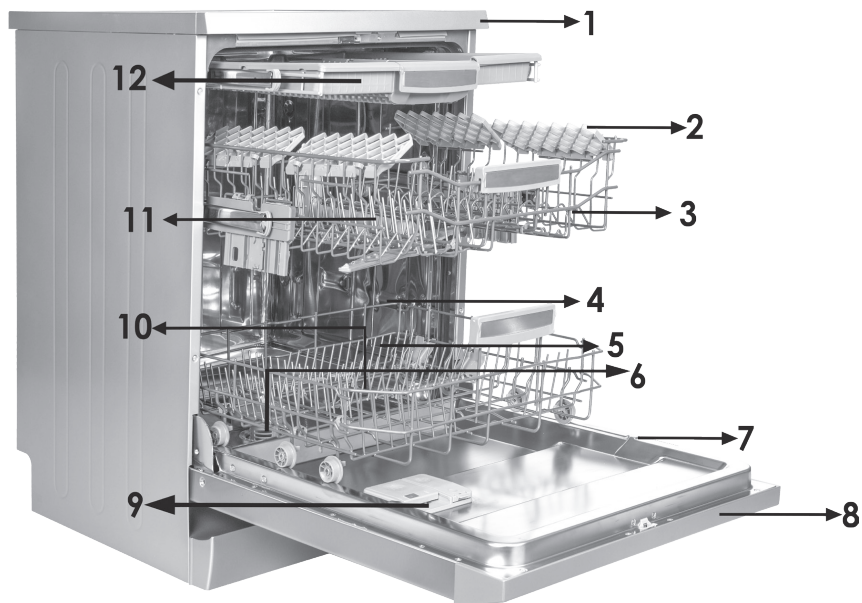

- 1. Gornja (radna) ploča
- 2. Gornja košara sa stalcima
- 3. Gornji okretni raspršivač vode
- 4. Donja košara
- 5. Donji okretni raspršivač vode
- 6. Filteri
- 7. Natpisna pločica

- 8. Upravljačka ploča
- 9. Posuda za detrdžent i sredstvo za ispiranje
- 10. Raspršivač soli
- 11. Gornja vodilica košare sa kočnicom
- 12. Gornja košara za pribor za jelo
- 13. Jedinica za turbo sušenje
- 14. Gornja prskalica vode

Tehničke karakteristike:

Kapacitet: 15 setova posuđa

Visina: 820 (bez gornje ploče)

Širina: 598 mm

Dubina: 598 mm

Neto težina: 53 kg

Napon: 220-240 V, 50 Hz

Maksimalna snaga: 1900 W

Snaga grijanja: 1800 W

Snaga dovoda (pumpa): 100 W

Snaga odvoda (pumpa): 30 W

Tlak vode: 0,03MPa (0,3 bar) - 1Mpa (10 bar)

Struja: 10 A

Proizvođač ima pravo promjene dizajna i tehničkih karakteristika uređaja bez prethodne najave.

Naljepnice sa podacima o tipu perilice za posuđe te serijskom broju mogu se vidjeti kada se otvore vrata perilice.

Sukladnost sa standardima i ispitnim podacima te EU izjava o sukladnosti.

Ovaj proizvod ispunjava zahtjeve svih primjenljivih direktiva EU, a u skladu s normama koje određuju CE oznaka.

SIGURNOSNE INFORMACIJE I PREPORUKE

Odlaganje otpada i recikliranje

Ambalaža kao i prateći papirnati materijali uz perilicu proizvedeni su od recikliranog papira.

Plastični dijelovi označeni su internacionalnim skraćenicama:

(>PE< , >PS< , >POM< , >PP< ,)

Kartonski djelovi proizvedeni od recikliranog papira i kao takve potrebno ih je odlagati u zato predviđene spremnike za recikliranje. Prema Pravilniku o Gospodarenju otpadnim električnim i elektroničkim uređajima i opremom i EU direktive za proizvode uz koji je prikazan znak prekržiene kante za otpatke, skrećemo pozornost da se taj proizvod ne smije tretirati kao standardni kućni otpad.



Ispravnim postupanjem, zbrinjavanjem i recikliranjem proizvoda, sprječavate potencijalne negativne posljedice na ljudsko zdravlje i okoliš, koji mogu nastati zbog neadekvatnoga zbrinjavanja ili bacanja ovog proizvoda. Za više informacija o recikliranju i zbrinjavanju ovog proizvoda, molim kontaktirajte vaš lokalni ured za zbrinjavanje opasnog otpada ili vašu trgovinu gdje ste kupili proizvod.

Sigurnosne informacije

- Prije priključivanja i uporabe perilice provjerite da li na njoj postoje ikakva mehanička oštećenja. Ukoliko primjetite oštećenja obratite se ovlaštenom servisu.
- Uklonite ambalažu kao što je navedeno i odložite u skadu s zakonom o zbrinjavanju takve vrste otpada.

Prilikom instalacije perilice obratite pažnju na slijedeće:

- Odaberite stabilnu i sigurnu podlogu na koju ćete staviti perilicu.
- Instalaciju i povezivanje perilice na odvod i dovod vode napravite u skladu s navedenim uputama i prema sigurnosnim standardima.
- Instalaciju i popravak perilice provjerite samo ovlaštenom servisnom osoblju.
- U slučaju popravka perilice koristite samo originalne rezervne dijelove.

HR

- Prije instalacije provjerite da li je perilica odspojena sa napajanja.
- Sva povezivanja na napajanje trebaju biti u skladu s vrijednostima navedenima na natpisnoj pločici uređaja.
- Posebnu pažnju obratite da kabel na napajanje ni na kojem mjestu nije prignječen perilicom.
- Ne koristite produžne kablove ili višestruke utičnice prilikom spajanja perilice na napajanje. Nakon instalacije perilice morate biti u mogućnosti na jednostavan način pristupiti kabelu za napajanje kao i utičnici. Ne koristite vanjske timere.
- Prije prvog pranja stavite u pogon praznu perilicu.

Svakodnevna uporaba

- Ovaj uređaj namjenjen je samo za kućnu uporabu i ne može se koristiti u druge svrhe. Uporabom uređaja u komercijalne svrhe gubite prava na jamstvo.
- Ne sjedajte na perilicu i ne naslanjajte se na otvorena vrata perilice.
- Nikada ne upotrebljavajte deterdžente i sredstva za ispiranje koja nisu specijalno proizvedena za perilice posuđa. U slučaju kvara uzrokovanog uporabom drugih od spomenutih sredstava gubite prava na jamstvo.
- Voda smještena u odjeljku za pranje nije za piće.
- Ne stavljajte u odjeljak za pranje nikakva kemijska otapala - opasnost od eksplozije.
- Ukoliko perete plastične posude uvjerite se da su termički otporni i namjenjeni za pranje u perilici posuđa.
- Ne perite predmete i posuđe u perilici koji nisu namjenjeni za takvu vrstu pranja.
- Pripazite da su košare za suđe napunjene u skladu s uputama (da nisu pretrpane posuđem). Ogrebotine ili oštećenja na unutanjim stijenkama perilice uzrokovana neprikladnom uporabom i punjenjem košara za posuđe ne podliježu jamstvu.
- Za vrijeme rada perilice ne otvarajte vrata jer postoji opasnost od istjecanja vruće vode. Sigurnosni uređaj osigurava zaustavljanje perilice nakon otvaranja vrata.
- Ne ostavljajte vrata perilice otvorena jer postoji opasnost od ozljede.
- Noževe i druge oštre predmete smjestite u košare na takav način da oštricom budu okrenuti prema dolje.

- **Djeca starija od 8 godina i osobe s ograničenim fizičkim i mentalnim sposobnostima te osobe bez iskustva i znanja za uporabu smiju koristiti uređaj ako su pod nadzorom osobe odgovorne za njihovu sigurnost ili imaju upute za uporabu uređaja i shvaćaju moguće opasnosti. Čišćenje i korisničko održavanje ne smiju obavljati djeca bez nadzora.**
- **Oštećeni priključni vod mora biti zamijenjen ispravnim, a smije ga zamijeniti jedino stručna osoba ili serviser. Nestručno priključenje i popravci mogu uzrokovati električni udar i tjelesne ozljede.**
- **Ako je uključena funkcija "UŠTEDA ENERGIJE" tada se vrata mogu otvoriti samo na kraju programa. Nije dozvoljeno nasilno zatvaranje vrata 1 minutu, jer se može oštetiti mehanizam.**
- **Kod modela s automatskim otvaranjem vrata - vrata ostaju otvorena 30 min. zbog sušenja, a nije dozvoljeno stajanje pred vratima nakon što se oglasi zvučni signal koji oglašava otvaranje istih.**

Sigurnost djece

- **Ambalažu odložite na mjesto koje je izvan dohvata djece.**
- **Ne dozvolite djeci da se igraju perilicom za posuđe.**
- **Držite djecu podalje od deterdženata i sredstava za ispiranje.**
- **Držite djecu podalje od otvorene perilice jer postoji mogućnost ostanka sredstava za pranje unutar perilice.**
- **Ukoliko posjedujete staru perilicu zbog dječje sigurnosti otklonite sve kablove napajanja iz perilice te osigurajte da brava na vratima perilice nije u funkciji (uništite bravu na vratima).**

U slučaju kvara perilice

- **Svaki kvar perilice trebao bi biti popravljen od strane ovlaštenog serviseru. U slučaju samostalnog popravljivanja gubite prava na jamstvo.**
- **Prije bilo kakvih popravaka provjerite da li ste odspojili uređaj s napajanja. Isključite perilicu, odspojite utikač iz utičnice i obustavite dovod vode.**

Preporuke

- Za uštedu električne energije i vode, prije stavljanja posuđa u perilicu, uklonite ostake hrane. Program pretpranja koristite samo ukoliko je pretpranje posuđa neophodno.
- Pokrenite program nakon što ste potpuno napunili perilicu.
- Posuđe kao što su zdjele, čaše ili dublje posude smjestite u perilicu na način da su okrenute prema dolje.
- Ne stavljajte u perilicu posuđe koje nije predviđeno za takvu vrstu pranja ili više nego što je naznačeno.

Predmeti neprikladni za pranje u perilici:

- Pepeljare, stalci za svjeće, predmeti koji su ispolirani ili oslikani, predmeti od željeza, kemijski obrađeni predmeti;
- Vilice, žlice i noževi sa drškama od drveta, bjelokosti ili sedefa; ljepljeni pribor ili pribor isprljan abrazivnim sredstvima, kiselinama ili kemikalijama.
- Plastični predmeti koji nisu termički otporni, bakreni predmeti i predmeti koji su emajlirani.
- Aluminijski predmeti, predmeti od srebra (ukoliko ih perete u perilici mogu izgubiti prirodnu boju i potamniti).
- Određene vrste čaša koje su izrađene od osjetljivijeg stakla, porculan ukrašen ornamentalnim uzorcima koji u slučaju pranja u perilici izblijede već nakon prvog pranja, određene vrste kristala koje tijekom vremena mogu izgubiti prozirnost, određene vrste pribora za jelo koji nije termički otporan, kristalne čaše, daske za rezanje, predmeti od sintetičkog vlakna;
- Upijajući predmeti kao što su spužve ili kuhinjske krpe.

Upozorenje: Ukoliko kupujete novo posuđe provjerite da li je predviđeno za pranje u perilici.

INSTALACIJA PERILICE ZA POSUĐE

Smještaj perilice

Odaberite prostor i mjesto na kojem ćete na jednostavan način moći stavljati i vaditi posuđe iz perilice (osigurajte mjesto na kojem ćete u potpunosti moći otvoriti vrata perilice i izvući košare za posuđe).

Ne stavljajte perilicu u prostor gdje postoji mogućnost od pada temperature ispod dozvoljene (ispod 0°C).

Prije smještaja perilice odvojite svu ambalažu u skladu s uputama navedenim na pakiranju.

Smjestite perilicu u blizinu dovoda vode.

Ne pomičite perilicu na način da ju držite za ručku vrata ili gornju ploču.

Ostavite dovoljno prostora sa svih strana perilici kako bi je mogli lagano pomicati naprijed i nazad prilikom čišćenja.

Cijevi za dovod i odvod vode i kabel za napajanje postavite na takav način da nisu savinute i ničim prignječne.

Pomoću nivelirajućih nogica ugodite perilicu na način da čvrsto i stabilno stoji na podlozi. Na taj način osiguravate i pravilno otvaranje / zatvaranje vrata perilice. Ukoliko ne možete pravilno zatvoriti vrata, provjerite da li je perilica stabilna. Ukoliko nije ugodite ju pomoću nivelirajućih nogica.

NAPOMENA : Broj nivelirajućih nogica može biti 2 ili 4, ovisno o modelu.

Priključenje perilice na dovod vode

Provjerite da li su vodovodne cijevi prikladne za dovod vode i instalaciju perilice. Preporučujemo uporabu filtera na dovodu vode kako bi spriječili eventualna oštećenja perilice uzrokovana prljavštinom poput pijeska, zemlje, hrđe i sl.

Cijev za dovod vode

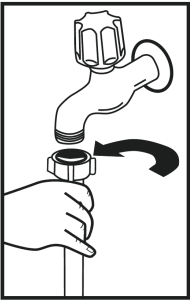

Preporučujemo uporabu crijeva za dovod vode koje ste dobili sa perilicom; nemojte koristiti crijevo za dovod vode od stare perilice. Ukoliko spajate perilicu na dovod vode koji niste koristili duži period vremena, prije spajanje pustite vodu. Crijevo za dovod vode spojite direktno na priključak. Preporučeni pritisak na priključku je od minimalnih 0.03 MPa do maksimalnih 1 MPa. Ukoliko je pritisak vode veći od 1 Mpa potrebno je između crijeva i priključka postaviti sigurnosni ventil koji se otvara na povišeni pritisak (pretlačni ventil). Nakon priključka otvorite dovod vode i provjerite tvrdoću vode. Radi sigurnosti perilice nakon svakog pranja preporučljivo je da zatvorite dovod vode.

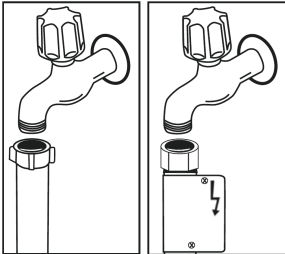

Napomena (opcija): Neki modeli imaju "AQUA STOP" priključak. Dovodna cijev s "AQUA STOP" priključkom sadrži crijevo s dvostrukim stjenkama. Takav sistem sprječava nekontrolirano izlivanje vode, ukoliko dođe do prsnuća crijeva iza priključka na slavinu do ulaza u perilicu. Ukoliko dođe do prsnuća crijeva, sistem automatski zatvara dovod vode. Ne odspajajte Aquastop uređaj od dovodnog crijeva i ne savijajte crijevo!

Cijev za odvod vode

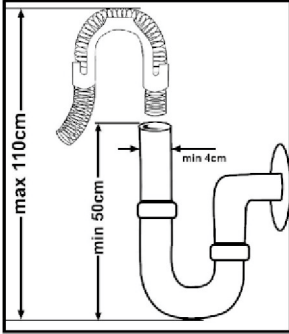

Cijev za odvod vode moguće je priključiti direktno na odvod vode ili ga staviti u sudoper. Korištenjem specijalno savijene cijevi (ukoliko je dostupna) voda može otjecati i direktno u sudoper s ododom. Spoj treba biti izveden između (minimalno) 50 cm i 110 cm (maksimalno) od poda.

Upozorenje: Ukoliko je cijev za odvod vode dulja od 4 m, može doći do povrata vode natrag u perilicu što može rezultirati većom zaprljanošću posuđa. U tom slučaju proizvođač ne snosi odgovornost.

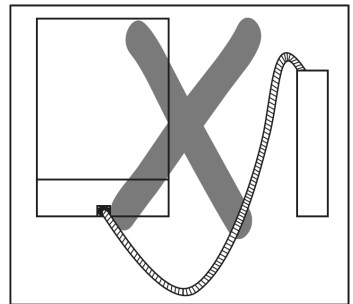
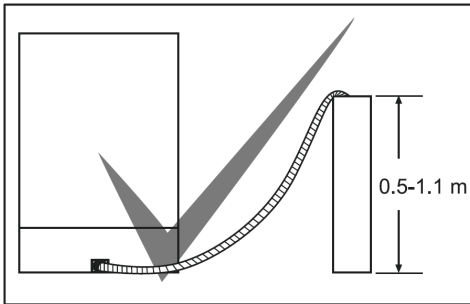

Priključak na električnu energiju

Utikač perilice spojite na uzemljenu utičnicu odgovarajućeg napona. Ukoliko nemate uzemljenje obratite se kvalificiranom električaru. Ukoliko ne koristite uzemljene instalacije, tada kvarovi ili štete nastale na perilici ne podliježu jamstvu.

Perilica koristi napon 220-240V. Koristite osigurač od 10-16A. Potrebna je strujna instalacija s osiguračem i bakrenim vodičima, po mogućnosti u odvojenom strujnom krugu samo za perilicu. Za detaljnije upute pogledajte na naljepnicu na vratima perilice. Rad na manjem naponu rezultira i manjom kvalitetom pranja. Uvijek koristite kablove dobivene s perilicom. Eventualna promjena kabla za napajanje mora biti izvedena od strane kvalificiranog i ovlaštenog električara.

Kako bi izbjegli opasnost od strujnog udara, ne odspajajte uređaj sa napajanja ukoliko su vam ruke mokre.

Sigurnosti radi, uvijek nakon završetka rada odspojite perilicu sa napajanja.

Ukoliko odspajate uređaj sa napajanja nikada ne vucite kabel za napajanje nego pažljivo izvadite utikač iz utičnice.

PRIPREMA PERILICE ZA UPORABU

Važnost odstranjivanja kamenca iz vode

Kako bi postigli dobre rezultate pranja, neophodno je da za pranje suđa osigurate meku vodu, odnosno vodu koja u svom sastavu nema kamenca. U suprotnom se na suđu i unutrašnjosti perilice pojavljuju ostatci kamenca u obliku bijelih mrlja. Pojava kamenca na suđu i perilici negativno utječe na pranje i sušenje suđa. Kada voda protiče kroz sistem za omekšavanje vode, ioni koji uzrokuju tvrdoću vode, odstranjuju se iz vode. Time voda postiže potrebnu mekuću kojom se osiguravaju dobri rezultati pranja. U ovisnosti o nivou tvrdoće vode koja pritječe, ioni koji uzrokuju tvrdoću, brzo se nakupljaju unutar sistema za omekšavanje vode. Iz toga razloga, morate osvježiti sistem za omekšavanje kako bi istom učinkovitošću radio i tijekom slijedećeg pranja i zato je neophodno koristiti sol za omekšavanje.

Punjenje perilice sa soli

Koristite sol za omekšavanje posebno namjenjenu za perilice suđa.

Kako bi napunili odjeljak za sol unutar perilice, prvo uklonite donju košaru, otvorite odjeljak za sol na način da poklopac odjeljka okrenete u smjeru suprotnom od kazaljke na satu kao što je prikazano na slikama 1 i 2.

Kod prve uporabe, ispunite pretinac s 1 kilogramom soli i vode na razini prelijevanja (slika 3). Ako je moguće koristite dostavljeni lijevak s kojim će punjenje biti lakše (slika 4).

Vratite poklopac na odjeljak. Nakon svakih 20-30 pranja, dodajte sol u stroj dok se ne napuni (otprilike 1 kilogram).

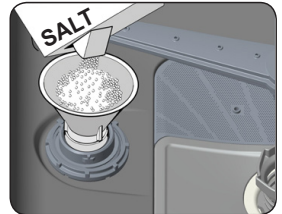
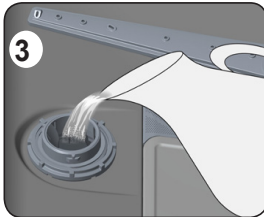
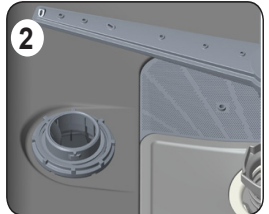
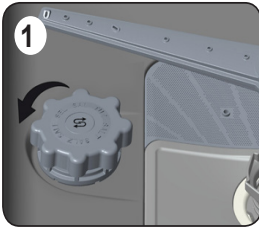







Odjeljak za sol napunite vodom samo prilikom prve uporabe perilice.

Ukoliko u odjeljak za sol stavite tablete za odstranjivanje kamenca, nemojte odjeljak do kraja napuniti vodom.

Preporučujemo uporabu sitnozrnate ili soli u obliku praška. Ne stavljajte tablete soli direktno u perilicu, jer u suprotnom s vremenom smanjujete funkcionalnost odjeljaka za sol. U trenutku kada perilicu stavite u pogon, odjeljak za sol puni se vodom. Iz tog razloga prije stavljanja perilice u rad napunite odjeljak za sol. Sol koja se prelije iz odjeljka, automatski se čisti za vrijeme rada perilice. Ukoliko nećete odmah prati suđe, nakon stavljanja soli, uključite praznu perilicu na program kratkog pranja kako bi izbjegli eventualna oštećenja perilice (poput korozije).

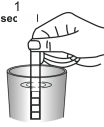
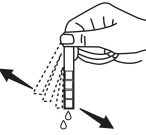
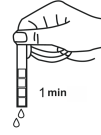
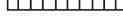
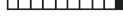
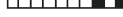
Testna traka (traka za ispitivanje tvrdoće vode)

Učinkovitost pranja vaše perilice ovisi i o tvrdoći vode koju koristite za pranje. Kako bi bili u mogućnosti ublažiti tvrdoću vode na nivo koji je adekvatan, perilica je opremljena sistemom koji reducira tvrdoću vode na nivo koji je prikladan za pranje suđa. Ukoliko pravilno ugodite sistem, perilica će dati učinkovitije rezultate pranja. Kako bi ugodili sistem koji reducira tvrdoću vode najprije odredite tvrdoću vode pomoću testne trake (nije predmet isporuke, što ovisi o modelu).

Otvorite testnu traku	Pustite vodu iz pipe neka teče 1 min. prije nego napunite čašu	Uronite testnu traku u čašu s vodom na 1 sekundu	Izvadite testnu traku iz čaše s vodom te je protresite	Pričekajte 1 minutu	Podesite svoj aparat prema rezultatu prikazanom na testnoj traci
					Nivo 1  Bez kamenca Nivo 2  Vrlo mala konc. k. Nivo 3  Mala konc. kam. Nivo 4  Srednja konc. k. Nivo 5  Dosta kamenca Nivo 6  Visoka konc. kam.

Ugađanje potrošnje soli

Tablica za ugađanje nivoa tvrdoće vode

Nivo tvrdoće vode	Njemački standard dH	Francuski standard dF	Britanski standard dE	Indikator tvrdoće vode na perilici posuđa
1	0-5	0-9	0-6	"L1" je prikazan na pokazivaču (displayu).
2	6-11	10-20	7-14	"L2" je prikazan na pokazivaču.
3	12-17	21-30	15-21	"L3" je prikazan na pokazivaču.
4	18-22	31-40	22-28	"L4" je prikazan na pokazivaču.
5	23-31	41-55	29-39	"L5" je prikazan na pokazivaču.
6	32-50	56-90	43-63	"L6" je prikazan na pokazivaču.

Ukoliko je tvrdoća vode koju koristite veća od 90 dF (po francuskom standardu) ili koristite tehničku vodu preporučuje se uporaba filtera i odstranjivača kamenca na dovodu vode.

Napomena: Po tvornički ugođenim postavkama sistem je ugođen na nivo 3.

HR

Podešavanje razine tvrdoće vode na aparatu ovisno o tvrdoći vode iz pipe (regulacija potrošnje soli).

Ovisno o stupnju određenom na testnoj traci podesite postavku tvrdoće vode na perilici kao što je prikazano u nastavku.

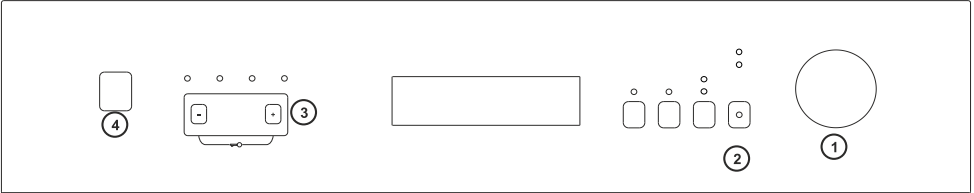

Držak programatora (1) okrenite u položaj "0" (reset) dok perilica nije uključena.



Nakon reseta aparata, pritisnite i držite tipku za početak/pauzu (2).



Istovremeno, uključite aparat pritiskom na tipku ON/OFF ili 0/1 (4).



Držite pritisnutu tipku za početak/pauzu dok se natpis "SL" na pokazivaču (displayu) ne ugasi (2).



Nakon što se "SL" ugasi, otpustite tipku za početak/pauzu (2).

Aparat će (na pokazivaču) prikazati posljednji podešeni nivo tvrdoće vode.



Podešavanje nivoa tvrdoće (prema tablici od prije) vode postiže se pritiskanjem tipke "+" ili "-" na pokazivaču (displayu) (3).



Nakon podešavanja nivoa tvrdoće vode, memorirajte (zapamtite) odabranu postavku pritiskom na tipku ON/OFF ili 0/1 (4).

Upozorenje: U slučaju preseljenja, ponovo podesiti postavke tvrdoće vode u skladu s tvrdoćom vode na području na koje ste se preselili. Važno je za učinkovitost pranja.

Uporaba sredstva za pranje (praška, tekućine, gela ili tableta)

Koristite sredstva za pranje koja su specijalno proizvedena za pranje u perilici posuđa i koja su preporučena od strane proizvođača perilica suđa.

Deterdženti mogu biti u tekućem stanju, kao prašak i kao tablete.

Deterdžent stavite u poseban odjeljak perilice prije stavljanja perilice u rad. Sredstva držite na suhom i hladnom mjestu. **DRŽATI IZVAN DOHVATA DJECE.**

Ne stavljajte veće količine od preporučenog, jer se u suprotnom na suđu mogu pojaviti mrlje koje su uzrokovane slabim otapanjem deterdženta.

Punjenje odjeljka za deterdžent

Pomaknite polugu na odjeljku za smještaj deterdženta kao što je prikazano na slici 1. Prostor za deterdžent označen je linijama koje predstavljaju nivoe punjenja odjeljka deterdžentom. Punjenjem odjeljka u skladu s iscrtanim linijama određujete pravilnu količinu deterdženta potrebnog za pranje vašeg suđa. Maksimalna količina deterdženta koju možete smjestiti u odjeljak iznosi 40 cm³. Otvorite kutiju s deterdžentom i uspite odeređenu količinu deterdženta u odjeljak (b): 25cm³ ukoliko je vaše suđe jako zaprljano ili 15 cm³ ukoliko je manje zaprljano (slika 2). Ukoliko je zaprljano suđe stajalo dulje vrijeme prije pranja i na njemu se nalaze skoreni ostatci hrane i ukoliko imate punu perilicu suđa uspite i 5 cm³ deterdženta u odjeljak (a) za predpranje. U ovisnosti o tvrdoći vode koju koristite i stupnju soli, možda ćete morati dodati još deterdženta za pranje vašeg posuđa.

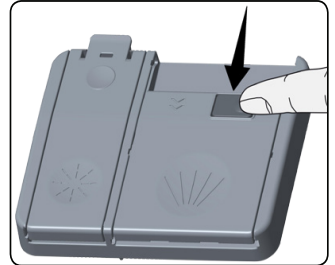

Kombinirani deterdženti

Proizvođači deterdženata za perilice osim običnih proizvode i kombinacije deterdženata nazvanih "2 u 1", "3 u 1" ili "5 u 1" itd.

"2 u 1" deterdženti sadrže deterdžent u kombinaciji sa soli ili sredstvom za ispiranje. Prije korištenja ovih deterdženta provjerite specifikacije i sadržaj na pakiranju.

Ostale tablete sadrže deterdžent s dodatkom sredstva za ispiranje, soli i dodatnih posebnih sredstava koji pospješuju pranje vašeg posuđa.

Generalno, kombinirani deterdženti daju zadovoljavajuće rezultate pranja prilikom posebnih uvjeta uporabe.

Obratite pažnju na slijedeće prilikom korištenja takve vrste proizvoda:

Uvijek provjerite specifikaciju i sadržaj proizvoda koji koristite.

Provjerite da li je deterdžent kojeg koristite prikladan za tvrdoću vode koju vaša perilica koristi.

Slijedite upute o korištenju navedene na pakiranju proizvoda.

Ukoliko koristite deterdžente koji su u obliku tableta, nikada ih ne stavljajte direktno u perilicu već u odjeljak za deterdžent.

Kada su uvjeti i perilice i deterdženta pravilno usklađeni, perilica osigurava uštedu potrošnje soli i sredstva za ispiranje.

Ukoliko ne ostvarujete dobre rezultate pranja ili sušenja prilikom korištenja deterdženata u obliku tableta (2 u 1 i 3 u 1), tj. ukoliko vaše suđe ostaje nakon pranja mokro, kontaktirajte proizvođača deterdženta koji koristite. Jamsto perilice ne pokriva probleme uzrokovane korištenjem takve vrste deterdženata.

Preporuke: Ukoliko koristite kombinirane deterdžente, dodajte sredstvo za ispiranje, te ga ugodite na najnižu vrijednost (1) te aktivirajte tipku za detrdžent u tabletama. Tako se postižu najbolji rezultati. Ako je tvrdoća vode iznad 4, potrebno je napuniti spremnik za sol.



Topisvost deterdženta u tabletama koji proizvode različite tvrtke može biti različita ovisno o temperaturi i vremenu. Ne preporučuje se uporaba detedženata te vrste kod kratkih programa pranja.

Upozorenje: Ukoliko imate problem s kojim se niste prije susretali, prestanite s korištenjem deterdženta i obratite se za pomoć proizvođaču deterdženata.

Ukoliko prestanete koristiti kombinirane deterdžente

Napunite odjeljke za sol i sredstvo za ispiranje.

Ugodite tvrdoću vode na najvišu poziciju i pokrenite perilicu bez da je prethodno napunite posuđem. Ugodite nivo tvrdoće vode

Za promjenu razine sredstva za ispiranje slijedite korake u nastavku prije uključivanja perilice:

- Okrenite gumb na položaj „isključeno”.
- Pritisnite tipku „Početak/pauza” i držite je pritisnutom.
- Okrenite gumb za jedan korak u smjeru suprotnom od smjera kazaljke na satu.
- Držite tipku „Početak/pauza” pritisnutom dok LED svjetla dvaput ne zasvijetle, a slova „rA” nestanu.
- Na perilici će se prikazati trenutačna postavka.
- Postavite razinu pritiskom na tipke „+” i „-”.
- Okrenite gumb na položaj „isključeno” za spremanje postavke.

Tvornička je postavka „4”.

Ako se posuđe ne suši kako treba ili na njemu ima mrlja, povećajte razinu. Ako se na posuđu stvaraju plave mrlje, smanjite razinu.

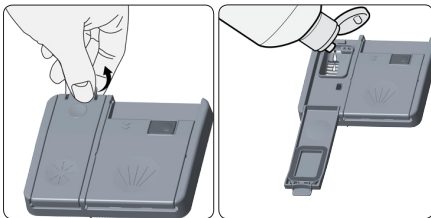

Razina	Količina sredstva za izbjeljivanje	Indikator
1	Sredstvo za ispiranje nije dozirano	Na prikazu se pojavljuje r1.
2	1 doza je ispuštena	Na prikazu se pojavljuje r2.
3	2 doze su ispuštene	Na prikazu se pojavljuje r3.
4	3 doze su ispuštene	Na prikazu se pojavljuje r4.
5	4 doze su ispuštene	Na prikazu se pojavljuje r5.

PUNJENJE PERILICE POSUĐEM

Ukoliko pravilno rasporedite posuđe u perilici, pospješujete rad perilice uz najoptimalniju potrošnju vode i energije za vrijeme pranja.

U perilici postoje dvije odvojene košare u koje možete smjestiti posuđe. Donju košaru koristite za posuđe dubljeg i ogruglog dna kao što su posude s dugim drškama, poklopci, tanjuri, zdjele za salatu, pribor za jelo itd.

Gornja košara napravljena je na način da u nju lako smještate tanjuriće šalice za čaj, desertne tanjuriće, zdjelice za salatu, šalice i čaše. Ukoliko stavljate čaše sa dugim drškama ili vrčeve za vodu, postavite ih uz rub košare ili držača čaša. Ni u kojem slučaju ne stavljajte takve čaše jednu uz drugu jer se prilikom pranja (budući da nisu čvrsto pozicionirane) mogu razbiti. Preporučujemo da takvu vrstu posuđa stavite u sredinu košare.

Pribor za jelo smjestite u za to predviđenu rešetku. Time ćete postići najbolje rezultate pranja. Kako bi spriječili eventualne ozljede, posuđe s dugim drškama, oštrim rubovima i noževe uvijek smjestite tako da su im oštri rubovi okrenuti prema dolje.

Upozorenje: Prilikom smještanja posuđa u perilicu pripazite da se donja i gornja mlaznica može nesmetano okretati i prskati vodu bez zapinjania ili udaranja o suđe.

Gornja košara

Police s podešavanjem visine

Ove su police izvedene kako bi povećao kapacitet gornje košare. Možete postaviti stakleno posuđe i šalice na police. Tada podesite visinu istih. Zahvaljujući ovoj izvedbi, možete postaviti stakleno posuđe različitih veličina na ovakve police.

Plastične umetke montirane na košaru možete podesiti na 2 različite visine. Dodatno možete bočno postaviti dugački pribor za jelo (vilice, žlice ...).

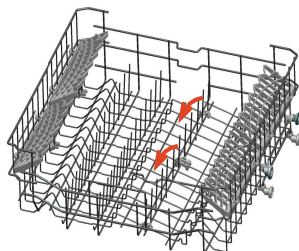
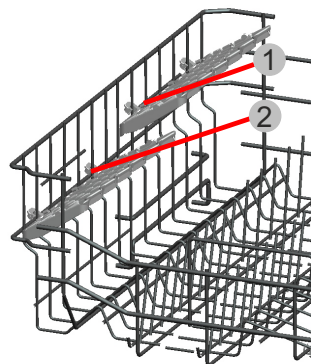

Na gornjoj košari postoje sklopive police za posuđe koje omogućuju postavljanje većeg posuđa kao što su lonci, tave i sl. Ako je potrebno tada se svaka policica može neovisno sklopiti ili se sve zajedno mogu sklopiti te osigurati veliki prostor za umetanje posuđa. Sklopive police se koriste tako da se podignu gore ili da se polegnu dolje.

Podešavanje visine gornje košare

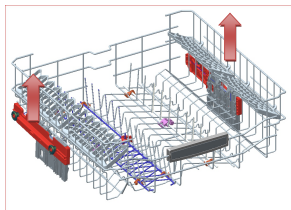

Gornja košara u perilici ima mehanizam za podešavanje visine prema gore ili dolje, čak i kada je napunjena te bez vađenja iz aparata. Uz to je moguće dobiti i dodatni prostor ispod ili iznad košare. Košara je tvornički namještena na gornju poziciju.

Ako se košara želi podići tada je primete s obje strane i podignite prema gore, a za spuštanje primete je ponovno i ostavite. Obratite pažnju da su obje strane na istoj poziciji (gore ili dolje).

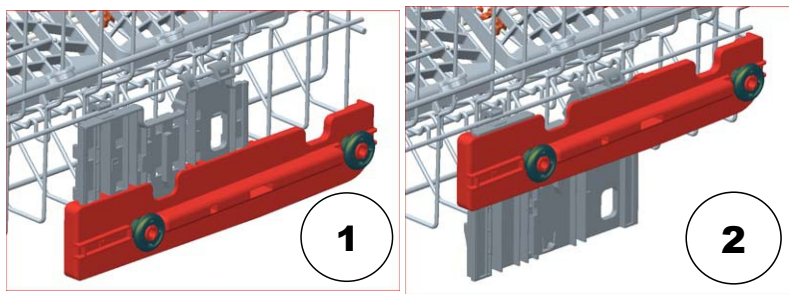

Donja košara

Sklopive police

Sklopive police sastoje se od četiri dijela koja su postavljena na donju košaru, a predviđeni su kako bi se omogućilo postavljanje velikog posuđa kao što su tave, lonci i sl. Ako se želi, svaki se dio može sklopiti posebno, ili svi zajedno kako bi se dobila veća površina za umetanje posuđa. Sklopive police mogu se koristiti uzdignute ili zakrenute prema dolje.

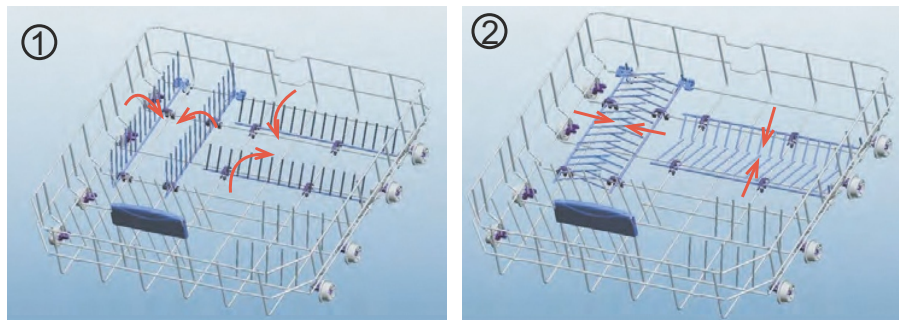

Gornja košara za pribor za jelo

Gornja košara za pribor za jelo služi kako bi se postavile vilice, žlice, noževi, šeflje te maleni predmeti.

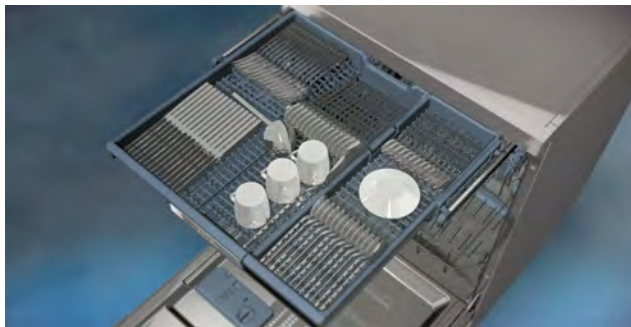

Pošto se ta košara može lagano izvaditi iz aparata, tada se ista može izvaditi van zajedno s posuđem nakon pranja.

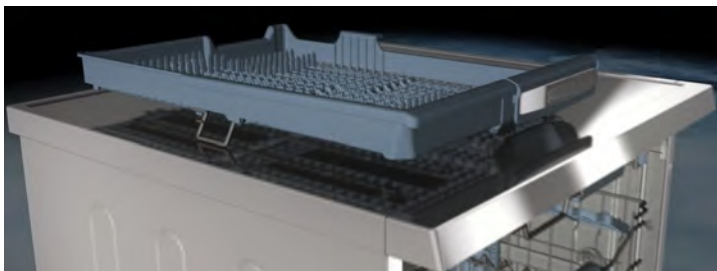

Košara se sastoji iz dva dijela - lijevog i desnog, koji se pak mogu maknuti i time napraviti dodatni prostor unutar perilice.



POZOR : Noževi i ostali oštri objekti moraju se postaviti vodoravno unutar košare .

Alternativni način punjenja košara za posuđe - donja košara

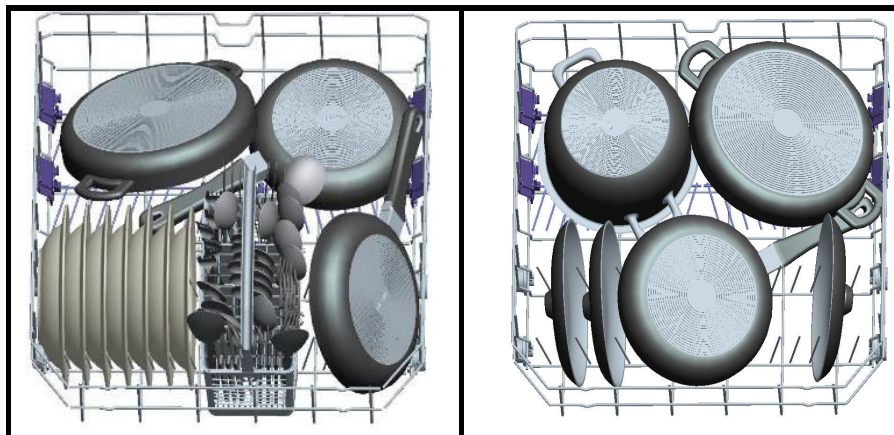

Alternativni način punjenja košara za posuđe - gornja košara

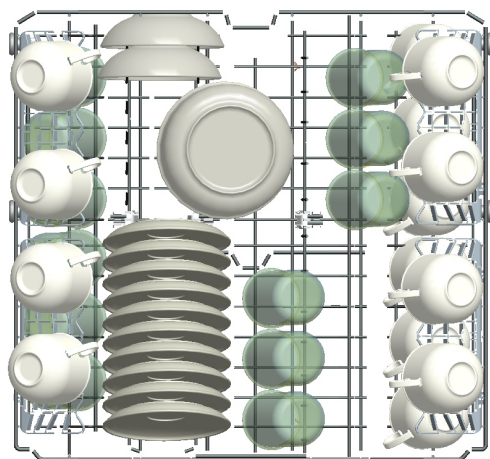

Pogrešno napunjene košare za posuđe

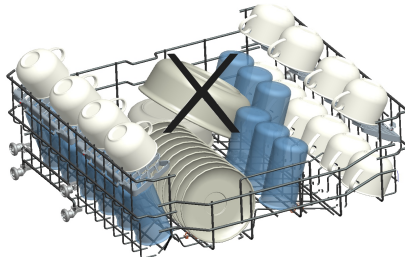
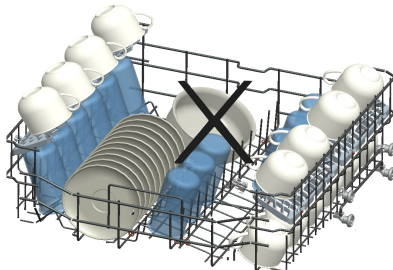
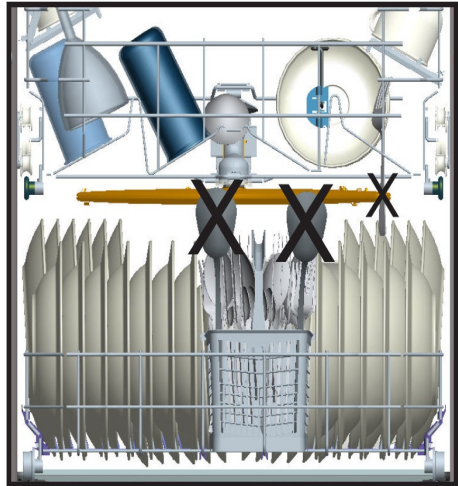
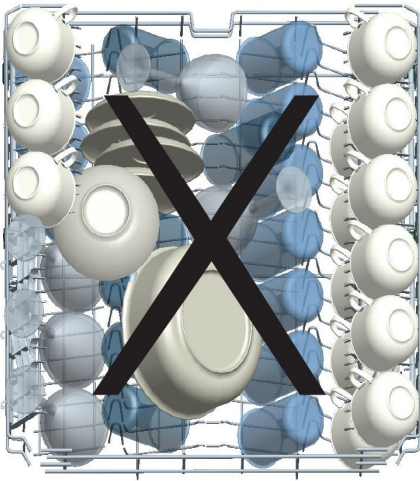

Tablica programa pranja

NAZIV PROGRAMA	Predpranje	Auto osjetljivo	Auto normalno	Auto intenzivno
Temperatura pranja	-	30-50°C	50-60°C	60-70°C
Vrsta zaprljanosti posuda	Pretpranje kako bi se isprali i omekšali ostaci hrane i potpuno napunila perilica, te odabir programa.	Automatsko detektiranje nivoa zaprljanosti posuda. Na temelju tih podataka automatski se podešava količina vode za pranje te trajanje pranja.		
Nivo zaprljanosti	-	niski	visoki	visoki
Količina detrdženta A:5 cm ³ B:25 cm ³ / 15 cm ³	-	B	A + B	A + B

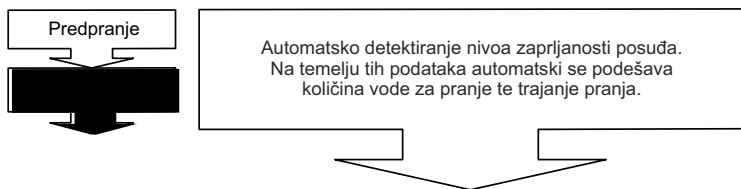

Trajanje programa (minuta)	15	64-95	100-132	111-184
Potrošnja el. energije (kW/h)	0,02	0,81-0,96	1,12-1,3	1,22-1,8
Potrošnja vode (litara)	4,2	10,6-17,7	10,9-18,5	13,3-24,6

Upozorenje : Kratki programi ne uključuju sušenje.

Gore navedene vrijednosti dobivene su ispitivanjem u laboratorijskim uvjetima i u skladu s odgovarajućim standardima. Vrijednosti se mogu mijenjati ovisno o uvjetima korištenja perilice, kao i o okolini u kojoj se perilica nalazi (kolebanje napona, tlak vode, temperatura ulazne vode, temperatura okoliša).

Tablica programa pranja (nastavak)

NAZIV PROGRAMA	Brzo	Eco	55'60°C
Temperatura pranja	40°C	50°C	60°C
Vrsta zaprljanosti posuđa	Kava, mlijeko, čaj, hladno meso i povrće. Posuđe koje nije dugo stajalo prije pranja.	Kava, mlijeko, čaj, hladno meso i povrće. Posuđe koje nije dugo stajalo prije pranja.	Juhe, umaci, jaja tjestenina, riža, krumpir, jela iz pećnice, pržena hrana.
Nivo zaprljanosti	niski	srednji	srednji
Količina detrdženta A:5 cm ³ B:25 cm ³ / 15 cm ³	B	A + B	A + B

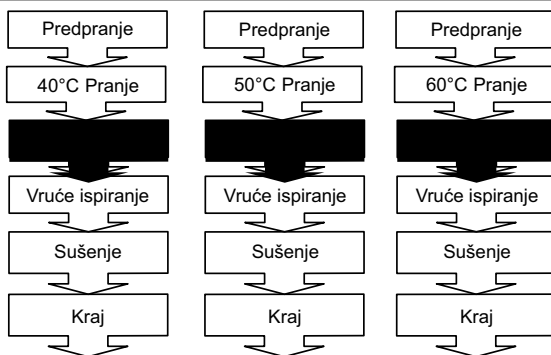

Trajanje programa (minuta)	30	171	55
Potrošnja el. energije (kW/h)	0,88	0,94	1,07
Potrošnja vode (litara)	11	9,0	11

Upozorenje : Kratki programi ne uključuju sušenje.

Gore navedene vrijednosti dobivene su ispitivanjem u laboratorijskim uvjetima i u skladu s odgovarajućim standardima. Vrijednosti se mogu mijenjati ovisno o uvjetima korištenja perilice, kao i o okolini u kojoj se perilica nalazi (kolebanje napona, tlak vode, temperatura ulazne vode, temperatura okoliša).

Tablica programa pranja (nastavak)

NAZIV PROGRAMA	Higijensko	Ekstra Higijensko (predpranje + higijensko)
Temperatura pranja	60°C	70°C
Vrsta zaprljanosti posuda	Posuđe s debljim slojem prljavštine, koje je duže stajalo prije pranja ili treba higijensko pranje.	Kava, mlijeko, čaj, hladno meso i povrće. Posuđe koje nije dugo stajalo prije pranja.
Nivo zaprljanosti		srednji
Količina detrdženta A: 5 cm ³ B: 25 cm ³ / 15 cm ³	A + B	A + B

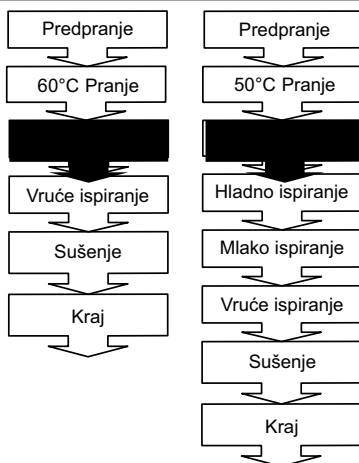

Trajanje programa (minuta)	124	169
Potrošnja el. energije (kW/h)	1,55	1,75
Potrošnja vode (litara)	15	22,7

Upozorenje : Kratki programi ne uključuju sušenje.

Gore navedene vrijednosti dobivene su ispitivanjem u laboratorijskim uvjetima i u skladu s odgovarajućim standardima. Vrijednosti se mogu mijenjati ovisno o uvjetima korištenja perilice, kao i o okolini u kojoj se perilica nalazi (kolebanje napona, tlak vode, temperatura ulazne vode, temperatura okoliša).

Upravljačka ploča perilice

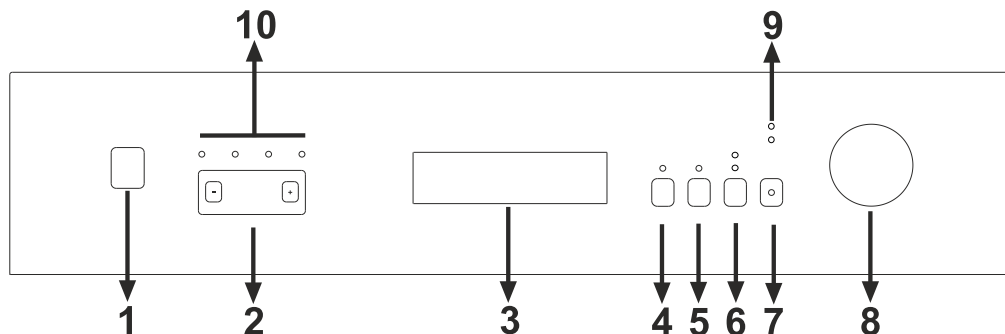

1.) Tipka za uključenje/isključenje (ON/OFF ili 0/1 ovisno o modelu)

Pritiskom na tipku (ON/OFF ili 0/1) uključuje se aparat, a istovremeno se uključuje signalno svjetlo na tipci Pokreni/Pauza.

2.) Pokazivač preostalog vremena

Pokazivač preostalog vremena (na LED displayu) pokazuje programsko vrijeme te preostalo vrijeme tijekom izvođenja programa. Dodatno se može podesiti vrijeme odgađanja programa pritiskom na tipke na indikatoru, ali to se mora uraditi prije nego što započne program. Ako se želi promijeniti vrijeme odgađanja, potrebno je pritisnuti tipku Početak/Pauza te je koristiti zajedno sa tipkama na indikatoru. Ponovnim pritiskom tipke Start/Pauza funkcija se uključuje.

3.) Ručka vrata

Ručka vrata služi za otvaranje i zatvaranje vrata perilice posuđa.

4.) Tipka za odabir deterdženta u tabletama (Tableta za pranje)

Ako se koristi kombinirani deterdžent u tabletama (koji uz ostalo sadrži sol, sredstvo za poboljšanje ispiranja te ostale funkcije).

4.) Tipka za odabir predpranja

Ako se odabere dodatni program predpranja, poboljšava se kvaliteta pranja, a pri tome se mijenja temperatura i vrijeme trajanja pranja u nekim programima.

Napomena : Ako se odabere samo predpranje, potrebno je pokrenuti perilicu pomoću tipke start/stop nakon što je prethodno pritisnuta tipka predpranje. Pri tome je program u poziciji poništenja.

5.) Tipka za odabir funkcije pola punjenja (Pola punjenja ili 1/2)

Uporabom ove funkcije (1/2), moguće je odabrati tri ponuđene mogućnosti pranja - za donju košaru, gornju košaru, te obje košare.



Ako imamo malu količinu posuđa u perilici, a ipak ga želimo oprati, također možemo (u sklopu nekih programa) uključiti opciju za "pola punjenja". Ako je posuđe u obje košare tada treba pritisnuti tipku za pola punjenja (1/2) dok se oba signalna svjetla ne uključe.



Ako imamo posuđe samo u GORNJOJ košari, tada treba pritisnuti tipku pola punjenja (1/2) te je pritiskati dok se gornje signalno svjetlo ne uključi. Treba znati kako će pranje izvršiti SAMO u gornjoj košari perilice, dok donja košara mora biti prazna.



Ako imamo posuđe samo u DONJOJ košari, tada treba pritisnuti tipku pola punjenja (1/2) te je pritiskati dok se donje signalno svjetlo ne uključi. Treba znati kako će pranje izvršiti SAMO u donjoj košari perilice, dok gornja košara mora biti prazna.

Napomena : Ako se koristila dodatna funkcija kod zadnjeg izvršenog programa, ta će funkcija ostati aktivna i za slijedeći program pranja. Ako se ta mogućnost ne želi koristiti za novo odabrani program tada treba ponovno pritisnuti tipku za tu odabranu funkciju i provjeriti da li se signalno svjetlo na tipci ugasilo.

7.) Tipka Pokreni/Pauza (Start/Pause)

Nakon pritiska na tipku Pokreni/Pauza pokreće se prije odabrani program pranja te zasvjetli signalno svjetlo "Pranje".

U slučaju zaustavljanja programa, dok signalno svjetlo "Pranje" svjetli, signalno svjetlo Pokreni/Pauza će treperiti.

8.) Držak programatora

Pomoću ovog držka odabire se odgovarajući program pranja.

9.) Indikator upozorenja za neodostatak soli

Kako bi se uvidjelo da li je u perilici dovoljna količina **soli** ili ne, postoji svjetlosna indikacija koja nam to omogućuje. Ako je signalno svjetlo uključeno, tada je to upozorenje da je potrebno nadopuniti komoru za sol sa dodatnom količinom soli.

Indikator upozorenja za neodostatak sredstva za ispiranje

Kako bi se uvidjelo da li je u perilici dovoljno **sredstva za ispiranje** ili ne, postoji svjetlosna indikacija koja nam to omogućuje. Ako je signalno svjetlo uključeno, tada je potrebno nadopuniti komoru za sredstvo za ispiranje sa dodatnom količinom sredstva za ispiranje. Napomena: Tijekom pranja ili uporabe 3u1 detrdženta, signalno svjetlo će se ugasiti bez obzira ako nedostaje soli ili sredstva za ispiranje u perilici.

10.) Svjetlosna indikacija za praćenje programa

Tijek izvršavanja programa može se nadzirati pomoću svjetlosne indikacije na upravljačkoj ploči.

- Pranje
- Ispiranje
- Sušenje
- Kraj

Roditeljsko zaključavanje

Kako bi se aktivirala funkcija roditeljskog zaključavanja, potrebno je istovremeno pritisnuti tipke "+" i "-" na indikatoru preostalog vremena i držati 4 sekunde.

U međuvremenu se na pokazivaču pojave znakovi "CL" i traje 2 sekunde.

Za deaktiviranje funkcije roditeljskog zaključavanja, potrebno je istovremeno pritisnuti tipke "+" i "-" i držati 4 sekunde. Znakovi "CL" će zatreperiti dvaput.

Odabir programa i uporaba perilice

Uključenje perilice (slijed od 1. do 4.)

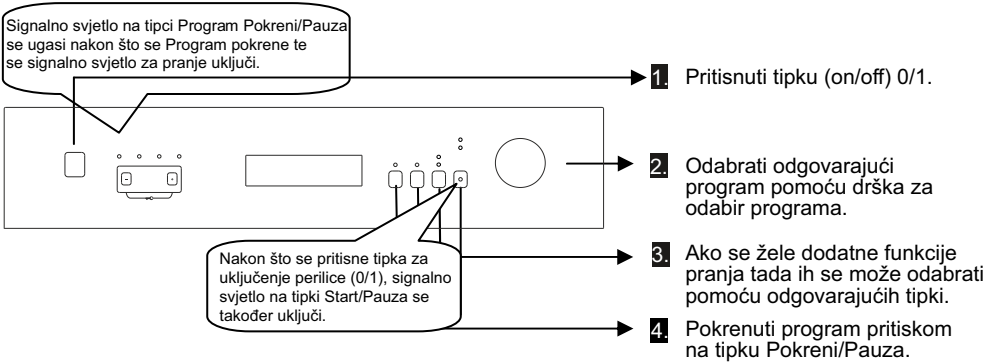

Praćenje tijeka programa

Moguće je praćenje tijeka programa pomoću svjetlosnih indikatora na upravljačkoj ploči.



Promjena programa

Ako se želi promijeniti program tijekom odabranog programa koji se već izvršava.



Promjena programa uz otkazivanje trenutnog programa pranja

Ako se želi prekinuti program pranja iako se isti program još uvijek izvršava.

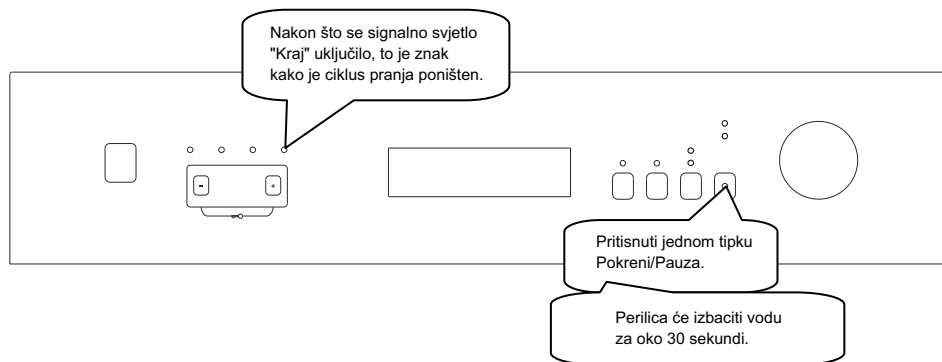
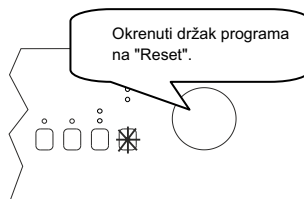
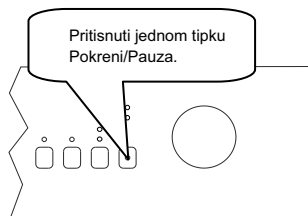

Isključivanje perilice posuđa

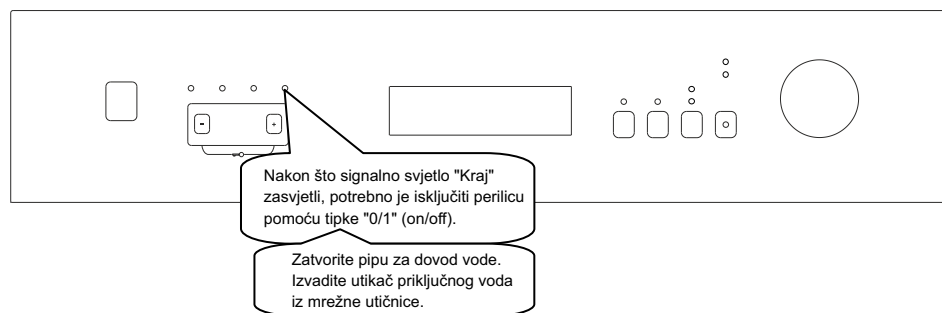

Napomena : Vrata perilice se mogu djelomično otvoriti kako bi se omogućio brži ciklus sušenja nakon što je program pranja završen.

Napomena : Ako se vrata perilice otvore tijekom ciklusa pranja ili u slučaju nestanka električne energije, perilica će nastaviti s programom ako se vrata ponovo zatvore ili nakon povratka električne energije.

ČIŠĆENJE I ODRŽAVANJE

Redovnim čišćenjem perilice produljujete vijek njenog rada.

U slučaju pojave ulja u prostoru za pranje:

Napunite odjeljak za deterđent odaberite program pranja pod visokom temperaturom i pokrenite perilicu, ali bez da ste je prethodno napunili suđem. U slučaju da navedeni savjet ne pomogne, upotrijebite specijalno sredstvo za čišćenje dostupno u trgovinama (kod kupnje pripazite da je sredstvo proizvedeno od strane proizvođača deterđženata za perilice).

Čišćenje proreza i brtvi u vratima perilice

Za čišćenje ostataka hrane eventualno nakupljenih u otvorima vrata koristite mokru krpom.

Čišćenje perilice

Preporuka je da filtere i mlaznice vode čistite jednom tjedno.

Prije čišćenja, odspojite perilicu s napajanja i zatvorite dovod vode.

Ne koristite grube predmete za čišćenje. Čistite je nježnijim sredstvima i mokrom krpom.

Filteri

Provjerite da li je na filterima ostalo naslaga hrane, uklonite ih i isperite filtre pod mlazom vode.

- a. Mikro Filter
- b. Grubi Filter
- c. Metalno/Plastični Filter

Kako bi izvadili filtere iz njihova ležište okrenite ih u smjeru kazaljke na satu i povucite prema gore (slika 1).

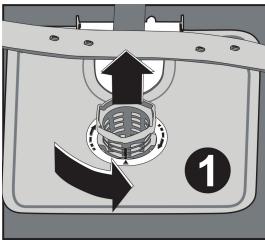

Uklonite metalno/plastični filter (slika 3). Nakon toga uklonite grubi filter iz mikro filtera kao što je prikazano na slici 2. Operite ih pod jakim mlazom vode. Vratite grubi filter u mikro filter. Umetnite grubi filter u mikro filter na način da oznake odgovaraju jedne drugima. Pričvrstite mikro filter na metalno/plastični filter i okrenite u smjeru strelice kao što je prikazano na slici 4. Filter je u pravilnom položaju i zaključan kada je preko njega vidljiva strelica mikro filtera.

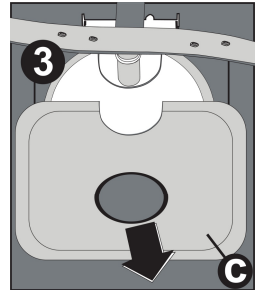
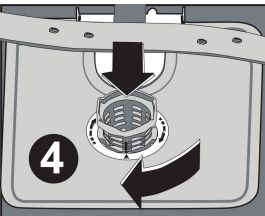
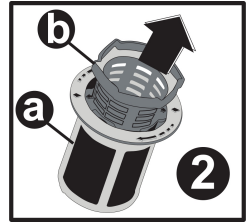

- Nikada ne koristite perilicu bez bilo kojeg od filtera.
- Nepravilno stavljeni filteri umanjuju efikasnost pranja perilice.
- Čišćenje filtera vrlo je važno za pravilan i učinkovit rad perilice.

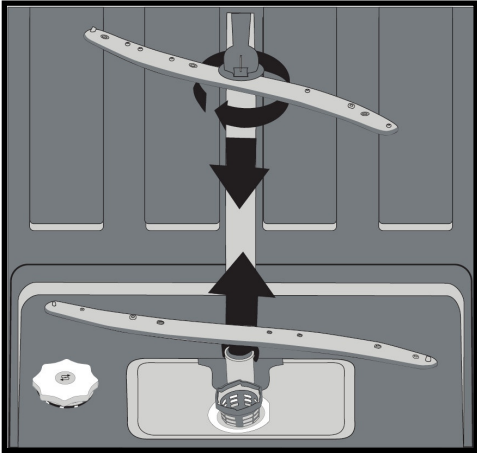

Okretni raspršivači vode (mlaznice)

Provjerite da li su otvori na donjim i gornjim mlaznicama perilice začepljeni. Ukoliko postoji začepljenje otvora, uklonite mlaznice i očistite ih pod mlazom vode.

Donju mlaznicu možete ukloniti na način da ju povučete prema gore, dok gornju mlaznicu uklanjate na način da pričvrсну plastičnu maticu okrenete u lijevo. Prikom vraćanja gornje mlaznice u perilicu, provjerite da li ste pravilno pričvrstili maticu mlaznice.

Filter cijevi

Kako bi zaštitili perilicu i suđe od bilo kakve vrste onečišćenja koje dolazi kroz vodu (pijesak, hrđa, pepeo), dovodna cijev vode sadrži filter koji onemogućuje takvu vrstu onečišćenja. S vremena na vrijeme provjerite filter dovodne cijevi i ukoliko je potrebno očistite ga. Nakon što ga uklonite s dovodne cijevi, očistite ga pod mlazom vode. Nakon čišćenja vratite ga na cijev koju potom ponovno spojite na dovod vode.

Kodovi grešaka i moguća rješenja

KOD GREŠKE	OPIS GREŠKE	MOGUĆA RJEŠENJA
F5	Neadekvatan dovod vode	<ul style="list-style-type: none"> - Proverite da li je pipa za dovod vode u potpunosti otvorena. - Zatvorite dovod vode, odspojite crijevo za dovod vode te očistite filter koji se nalazi na kraju crijeva. - Ponovo pokrenite perilicu, a ukoliko je problem i dalje prisutan tada pozovite ovlaštenu servis.
F3	Nekontinuiran dovod vode	<ul style="list-style-type: none"> - Zatvorite dovod vode. - Kontaktirajte ovlaštenu servis.
F2	Ne radi odvod vode iz perilice	<ul style="list-style-type: none"> - Crijevo za odvod vode je začepljeno. Filtri perilice su začepljeni. - Isključite te ponovo uključite perilicu te aktivirajte naredbu za poništavanje programa. - Ukoliko je problem i dalje prisutan tada pozovite ovlaštenu servis.
F8	Greška na grijaču	<ul style="list-style-type: none"> - Kontaktirajte ovlaštenu servis.
F1	Aktiviran je alarm za prelijevanje vode	<ul style="list-style-type: none"> - Isključite perilicu. Zatvorite dovod vode. - Kontaktirajte ovlaštenu servis.
FE	Greška na kontrolnoj elektronici	<ul style="list-style-type: none"> - Kontaktirajte ovlaštenu servis.
F7	Pregrijavanje (previsoka temperatura u perilici)	<ul style="list-style-type: none"> - Kontaktirajte ovlaštenu servis.
F9	Greška pozicioniranja divizora	<ul style="list-style-type: none"> - Kontaktirajte ovlaštenu servis.
F6	Greška senzora za grijač	<ul style="list-style-type: none"> - Kontaktirajte ovlaštenu servis.

PRAKTIČNE I KORISNE INFORMACIJE

Ako je jedno od svjetala na signalizaciji programa upaljeno, a svjetlo na tipki Start/Pauza se pali i gasi

Vrata perilice nisu dobro zatvorena.

Ukoliko program neće započeti s pranjem

Provjerite da li je perilica priključena na napajanje.

Provjerite osigurač.

Provjerite da li je dovod vode otvoren.

Provjerite da li su vrata perilice dobro zatvorena.

Provjerite da možda niste isključili perilicu pritiskom na tipku On/Off.

Provjerite da možda filter na cijevi za dovod vode nije začepljen.

Ukoliko se kontrolna lampice ne gase nakon završenog pranja

Pritisnite On/Off tipku za isključenje.

Ukoliko je ostalo deterdženta u odjeljku za deterdžent

Kada ste dodavali deterdžent u perilicu, odjeljak za deterdžent nije bio suh ili je okretna mlaznica za vrijeme pranja bila zaglavljena dijelovima posuđa.

Ukoliko ostane vode u perilici po završetku pranja

Crijevo za odvodnju vode je začepljeno ili savinuto

Filteri su začepljeni

Program pranja još uvijek nije završen

Ukoliko perilica stane za vrijeme pranja

Nestalo je napajanja

Greška na dovodu vode

Moguće je da je program u modu mirovanja

Ukoliko vaša perilica proizvodu buku (trese se i lupa) za vrijeme pranja

Nepravilno ste raspodjelili posuđe po košarama perilice

Mlaznice za raspršivanje vode udaraju po posuđu

Ukoliko nakon pranja ostane hrane na posuđu

Nepravilno ste raspodjelili posuđe unutar perilice; voda ne može doći do odgovarajućih mjesta kako bi posuđe u potpunosti bilo oprano

Košare su prepunjene suđem

Posuđe je postavljeno jedno preko drugog

Dodali ste nedovoljnu količinu deterdženta

Odabrali ste neprikladan program pranja

Otvori za vodu na mlaznicama začepljeni su ostacima hrane

Filteri su začepljeni

Filteri su neispravno postavljeni u perilicu

Cijev za odvod vode je začepljena

Ukoliko ostaju mrlje na posuđu

Dodali ste nedovoljnu količinu deterdženta
Provjerite količinu sredstva za ispiranje u perilici
Niste koristili specijalne soli kojima bi otklonili tvrdoću vaše vode
Sistem za omekšavanje vode je na malom nivou
Poklopac odjeljka za sol nije dobro pričvršćen
Koristite deterdžent bez fosfata, pokušajte s drugom vrstom koja sadrži fosfate

Ukoliko se posuđe ne suši

Odabrali ste program bez dodatne opcije sušenja
Nedostatak sredstva za ispiranje u perilici
Prebrzo ste izvadili suđe iz perilice

Ukoliko na posuđu primjetite mrlje od hrđe

Kvaliteta materijala posuđa nije adekvatna za pranje u perilici
U vodi za ispiranje prisutna je prevelika koncentracija soli
Odjeljak za sol nije dobro zatvoren
Prosuli ste sol po perilici tijekom dodavanja soli u odjeljak za sol
Neppravilno izvedeno uzemljenje

U slučaju da problem i dalje postoji nakon što ste pregledali gore navedene uzroke nepravilnosti, obratite se za pomoć ovlaštenom serviseru.

PRAKTIČNE I KORISNE INFORMACIJE

1. Ukoliko ne koristite perilicu

Odspojite perilicu sa napajanja i zatvorite dovod vode
Ostavite vrata perilice malo otvorena kako bi izbjegli stvaranje neugodnih mirisa
Održavajte unutrašnjost perilice čistom

2. Uklanjanje mrlja od kapljica vode

Za pranje posuđa koristite intenzivniji program
Izvadite metalne spremnike za posuđe van iz perilice
Ne stavljajte deterdžent za pranje

3. Ukoliko pravilno rasporedite suđe u perilici, pospješujete rad perilice uz najoptimalniju potrošnju vode i energije za vrijeme pranja.

4. Prije stavljanja posuđa u perilicu uklonite sve grublje ostatke hrane sa posuđa

5. Perilicu koristite tek kada je u potpunosti napunite posuđem.

6. Program predpranja koristite samo ukoliko je to neophodno.

7. Prilikom odabira programa pranja slijedite upute navedene u ovim uputstvima (tablica programa pranja i potrošnje energije i vode).

8. Budući da perilica pri svom radu postiže visoke temperature, ne smještajte je u blizinu hladnjaka.

9. Ukoliko je perilica smještena na mjestu gdje su niske temperature i time postoji opasnost od smrzavanja, morate u potpunosti ispustiti svu vodu preostalu u perilici i odsvojiti crijevo za dovod vode s perilice.



KONČAR - KUĆANSKI APARATI d.o.o.

Slavonska avenija 16 , 10000 Zagreb , Hrvatska

tel : ++ 385 1/2484 555

fax : ++ 385 1/2404 102

www.koncar-ka.hr

52250315 R35