

KONČAR

HR

UPUTE ZA UPORABU, POSTAVLJANJE I
PRIKLJUČENJE

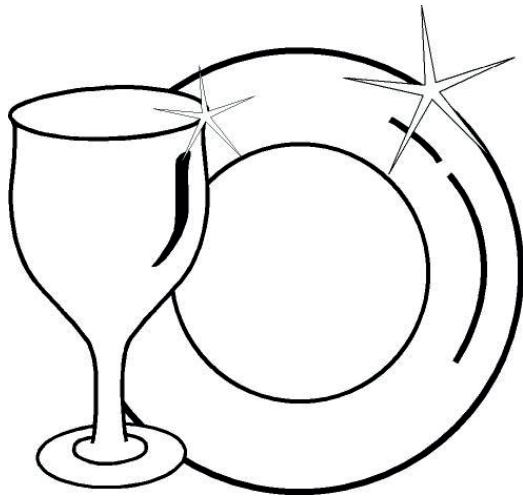

PERILICE POSUĐA

PP 60.BLC5

PP 60.SLC5

Tehničke specifikacije.....	3
Preporuke i mjere sigurnosti.....	4
Odlaganje otpada.....	4
Sigurnosne informacije.....	4
Preporuke.....	7
Neprikladni predmeti za pranje u perilici.....	8
Instalacija perilice za suđe.....	9
Odabir mjesta za perilicu.....	9
Priključivanje vode.....	10
Cijev za dovod vode.....	10
Cijev za odvod vode.....	11
Priključivanje perilice na napajanje.....	13
Ugradnja perilice.....	14
Prije prve uporabe perilice.....	16
Priprema perilice za uporabu.....	16
Kvaliteta (tvrdoća) vode.....	16
Punjenje perilice sa soli za omekšavanje.....	16
Testna traka za tvrdoću vode.....	17
Regulacija potrošnje soli.....	17
Korištenje deterdženta.....	19
Punjenje odjeljka praškom za pranje ili tabletama.....	19
Korištenje različitih prašaka za pranje ili tableta.....	19
Punjenje perilice sredstvom za ispiranje.....	20
Punjenje perilice suđem.....	21
Gornja košara.....	21
Punjenje košara.....	22
Opis programa pranja.....	24
Programske stavke.....	24
Odabir programa i uporaba perilice.....	25
Uporaba perilice.....	27
Praćenje programa.....	27
Promjena programa.....	27
Poništavanje programa.....	28
Isključivanje perilice.....	28
Čišćenje i održavanje.....	29
Filteri.....	29
Raspršivači vode (mlaznice).....	30
Filter na cijevi za dovod vode.....	30
Kodovi grešaka s rješenjima.....	31
Praktične i korisne informacije.....	33

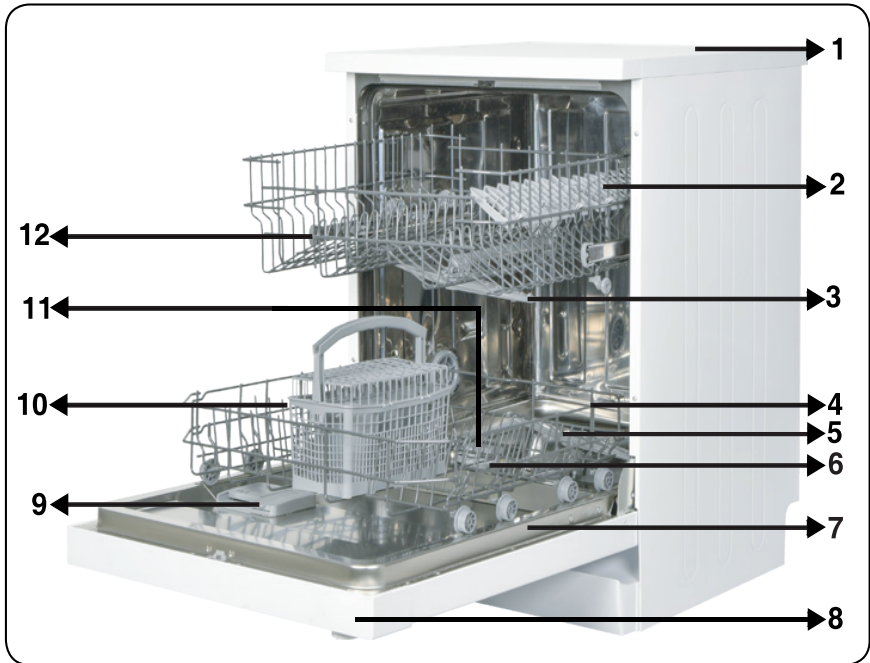

- | | |
|--------------------------------------|---|
| 1. Gornja ploča | 7. Natpisna pločica |
| 2. Gornja košara sa stalcima | 8. Kontrolna ploča |
| 3. Gornji raspršivač vode (mlaznice) | 9. Posuda za deterdžent i sredstvo za ispiranje |
| 4. Donja košara | 10. Košara za pribor za jelo |
| 5. Donji raspršivač vode (mlaznice) | 11. Raspršivač soli |
| 6. Filteri | 12. Vodilice za pomicanje gornje košare |



13. Aktivna jedinica za sušenje:

Tehničke karakteristike

Kapacitet	12 setova suđa
Visina	850 mm
Visina (bez gornjeg pokrova)	820 mm
Širina	598 mm
Dubina	598 mm
Neto težina	46 kg
Napon	220-240 V, 50 Hz
Maksimalna snaga	1900 W
Snaga grijanja	1800 W
Snaga dovoda	100 W
Snaga odvoda	30 W
Tlak vode	0,03 MPa (0,3 bar)-1 MPa (10 bar)
Struja	10 A

Sukladnost sa standardima i testnim podacima / EU izjava o sukladnosti.

Ovaj proizvod ispunjava zahtjeve svih primjenjivih direktiva EU-
a s odgovarajućim usklađenim standardima, koji određuju CE oznake.

SIGURNOSNE INFORMACIJE I PREPORUKE

Recikliranje

- Ambalaža kao i prateći papirnati materijali uz perilicu proizvedeni su od recikliranog papira.
- Plastični dijelovi označeni su internacionalnim skraćenicama: (>PE< , >PS< , >POM<, >PP<,)
- Kartonski dijelovi proizvedeni su od recikliranog papira i kao takve potrebno ih je odlagati u za to predviđene spremnike za recikliranje.
- Takvi materijali nisu prikladni za odlaganje u kantu za otpatke. Odložite ih u za to posebno namijenjena i pripremljena reciklažna dvorišta.
- Kontaktirajte s relevantnim reciklažnim dvorištima kako biste dobili informacije o načinima i mjestima odlaganja.

Sigurnosne informacije

Prilikom dostave perilice

- Prije priključivanja i uporabe perilice provjerite da li na njoj postoje ikakva mehanička oštećenja. Ukoliko primijetite oštećenja obratite se ovlaštenom servisu.
- Uklonite ambalažu kao što je navedeno i odložite u skladu s zakonom o zbrinjavanju takve vrste otpada.

Prilikom instalacije perilice obratite pažnju na slijedeće:

- Odaberite stabilnu i sigurnu podlogu na koju ćete staviti perilicu.
- Instalaciju i povezivanje perilice na odvod i dovod vode napravite u skladu s navedenim uputama i prema sigurnosnim standardima.
- Instalaciju i popravak perilice provjerite samo ovlaštenom

servisnom osoblju.

- U slučaju popravka perilice koristite samo originalne rezervne dijelove.
- Prije instalacije provjerite da li je perilica odspojena sa napajanja.
- Provjerite je li sustav osigurača spojen u skladu s pravilima.
- Sva povezivanja na napajanje trebaju biti u skladu s vrijednostima navedenima na natpisnoj pločici uređaja.
- Posebnu pažnju obratite da kabel na napajanje ni na kojem mjestu nije prignječen perilicom.

- Ne koristite produžne kablove ili višestruke utičnice prilikom spajanja perilice na napajanje. Nakon instalacije perilice morate biti u mogućnosti na jednostavan način pristupiti kabele za napajanje kao i utičnici.

- Prije prvog pranja stavite u pogon praznu perilicu.

Svakodnevna uporaba

- Ovaj uređaj namijenjen je samo za kućnu uporabu i ne može se koristiti u druge svrhe. Uporabom uređaja u komercijalne svrhe gubite prava na jamstvo.

- Ne sjedajte na perilicu i ne naslanjajte se na otvorena vrata perilice.

- Nikada ne upotrebljavajte deterdžente i sredstva za ispiranje koja nisu specijalno proizvedena za perilice suđa. U slučaju kvara uzrokovanog uporabom drugih od spomenutih sredstava gubite prava na jamstvo.

- Voda smještena u odjeljku za pranje nije za piće.

- Ne stavljajte u odjeljak za pranje nikakva kemijska otapala.
- Ukoliko perete plastične posude uvjerite se da su termički otporni i namijenjeni za pranje u perilici suđa.
- Djeca starija od 8 godina i osobe s ograničenim fizičkim i mentalnim sposobnostima te osobe bez iskustva i znanja za uporabu smiju koristiti uređaj ako su pod nadzorom osobe odgovorne za njihovu sigurnost ili imaju upute za uporabu uređaja i shvaćaju moguće opasnosti.
- Ne dozvolite djeci da se igraju perilicom za suđe. Djeca bez nadzora ne smiju obavljati čišćenje i održavanje perilice.
- Ne perite predmete i suđe u perilici koji nisu namijenjeni za takvu vrstu pranja. Pripazite da su košare za suđe napunjene u skladu s uputama (da nisu pretrpane suđem). Ogrebotine ili hrđa na unutarnjim stjenkama perilice uzrokovane neprikladnom uporabom i punjenjem košara za suđe ne podliježu jamstvu.
- Za vrijeme rada perilice ne otvarajte vrata jer postoji opasnost od istjecanja vruće vode. Sigurnosni uređaj osigurava zaustavljanje perilice nakon otvaranja vrata.
- Ne ostavljajte vrata perilice otvorena jer postoji opasnost od ozljede.
- Noževe i druge oštre predmete smjestite u košare na takav način da oštricom budu okrenuti prema dolje.
- Oštećeni kabel za napajanje mora biti zamijenjen od strane proizvođača, ovlaštenog servisera ili stručne osobe kako bi se izbjegla moguća opasnost tijekom uporabe perilice.
- Osobe (uključujući djecu) sa ograničenim fizičkim i mentalnim sposobnostima te osobe bez iskustva i znanja za uporabu, ne bi smjele koristiti uređaj, osim ako nisu pod nadzorom osobe odgovorne za

njihovu sigurnost ili imaju upute za uporabu uređaja.

- Vrata perilice otvaraju se po završetku rada ako je opcija uštede energije EnergySave postavljena u položaj "Da".

Pričekajte jednu minutu prije ručnog zatvaranja vrata perilice kako ne biste oštetili mehanizam za automatsko zatvaranja vrata. Vrata perilice ostavite otvorena 30 minuta zbog učinkovitog sušenja unutrašnjosti. (kod modela sa sustavom za automatsko otvaranje vrata perilice)

Upozorenje: Nemojte stajati izravno ispred vrata perilice nakon oglašavanja zvučnog signala za automatsko otvaranje.

Sigurnost djece

- Ambalažu odložite na mjesto koje je van dohvata djece.
- Ne dozvolite djeci da se igraju perilicom za suđe.
- Držite djecu podalje od deterdženata i sredstava za ispiranje.
- Držite djecu podalje od perilice ako je otvorena jer postoji mogućnost od nakupina sredstava za pranje unutar perilice.
- Pazite da vaša stara perilica ne predstavlja opasnost za djecu.
- Ukoliko posjedujete staru perilicu zbog dječje sigurnosti otklonite sve kablove napajanja iz perilice te osigurajte da brava na vratima perilice nije u funkciji.

U slučaju kvara perilice

- Svaki kvar perilice trebao bi biti popravljen od strane ovlaštenog servisera. U slučaju samostalnog popravljanja gubite prava na jamstvo.
- Prije bilo kakvih popravaka provjerite da li ste odspojili uređaj s napajanja. Isključite perilicu, odspojite utikač iz utičnice i obustavite dovod vode.

Preporuke

- Za uštedu električne energije i vode, prije stavljanja suđa u perilicu uklonite ostatke hrane. Započnite stroj nakon što je u

potpunosti učita.

- Program pretpranja koristite samo ukoliko je pretpranje suđa neophodno.
- Sude kao što su zdjele, čaše ili dublje posude smjestite u perilicu na način da su okrenute prema dolje.
- Ne stavljajte u perilicu suđe koje nije predviđeno za takvu vrstu pranja.

Predmeti neprikladni za pranje u perilici:

- Pepeljare, stalci za svijeće, predmeti koji su ispolirani ili oslikani, predmeti od željeza;
- Vilice, žlice i noževi sa drškama od drveta, bjelokosti ili sedefa; lijepljeni pribor ili pribor isprljan abrazivnim sredstvima, kiselinama ili kemikalijama.
- Plastični predmeti koji nisu termički otporni, bakreni predmeti i predmeti koji su emajlirani.
- Aluminijski predmeti, predmeti od srebra (ukoliko ih perete u perilici mogu izgubiti prirodnu boju i potamniti).
- Određene vrste čaša koje su izrađene od osjetljivijeg stakla, porculan ukrašen ornamentalnim uzorcima koji u slučaju pranja u perilici izblijede već nakon prvog pranja, određene vrste kristala koje tijekom vremena mogu izgubiti prozirnost, određene vrste pribora za jelo koji nije termički otporan, kristalne čaše, daske za rezanje, predmeti od sintetičkog vlakna;
- Upijajući predmeti kao što su spužve ili kuhinjske krpe.

Upozorenje: Ukoliko kupujete novo suđe provjerite da li je predviđeno za pranje u perilici.

INSTALACIJA PERILICE ZA SUĐE

Smještaj perilice

Odaberite prostor i mjesto na kojem ćete na jednostavan način moći stavljati i vaditi suđe iz perilice.

Ne stavljajte perilicu u prostor gdje postoji mogućnost od pada temperature ispod 0°C.

Prije smještaja perilice odvojite svu ambalažu u skladu s uputama navedenim na pakiranju.

Smjestite perilicu u blizinu dovoda vode. Tijekom postavljanja perilice imajte na umu da se spojevi vode i električne energije neće mijenjati nakon priključivanja.

Ne pomičite perilicu na način da ju držite za ručku vrata ili gornju ploču.

Ostavite dovoljno prostora sa svih strana perilici kako bi je mogli lagano pomicati naprijed i nazad prilikom čišćenja.

Cijevi za dovod i odvod vode i kabel za napajanje postavite na takav način da nisu savinute i ničim prignječene.

Pomoću nivelirajućih nožica ugodite perilicu na način da čvrsto i stabilno stoji na podlozi. Na taj način osiguravate i pravilno otvaranje / zatvaranje vrata perilice.

Ukoliko ne možete pravilno zatvoriti vrata, provjerite da li je perilica stabilna. Ukoliko nije ugodite ju pomoću nivelirajućih nožica.

Priključenje perilice na dovod vode

Provjerite da li su vodovodne cijevi prikladne za dovod vode i instalaciju perilice. Preporučujemo uporabu filtra na dovodu vode kako biste spriječili eventualna oštećenja perilice uzrokovana prljavštinom (poput pijeska, zemlje, hrđe i sl.), koja se može dovesti kroz glavni dovod vode ili unutarnji sustav vodovoda, i izbjegli nastajanje naslaga te promjenu boje nakon pranja.

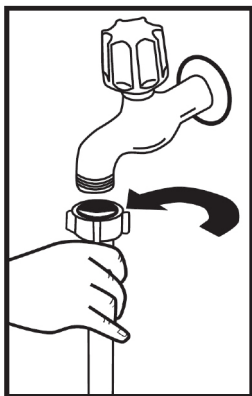

Cijev za dovod vode

Preporučujemo uporabu crijeva za dovod vode koje ste dobili sa perilicom; nemojte koristiti crijevo za dovod vode od stare perilice. Ukoliko spajate perilicu na dovod vode koji niste koristili duži period vremena, prije spajanje pustite vodu. Crijevo za dovod vode spojite direktno na priključak. Preporučeni pritisak na priključku je od minimalnih 0,03 MPa do maksimalnih 1 MPa. Ukoliko je pritisak vode veći od 1 Mpa potrebno je između crijeva i priključka postaviti sigurnosni ventil koji se otvara na povišeni pritisak (pretlačni ventil).

Nakon priključka otvorite dovod vode i provjerite tvrdoću vode. Radi sigurnosti perilice nakon svakog pranja preporučljivo je da zatvorite dovod vode.

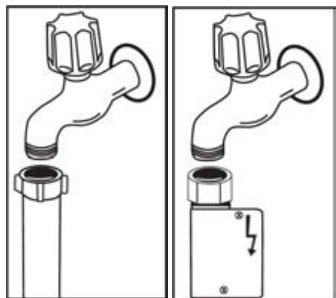

NAPOMENA: Neki modeli imaju Aquastop priključak. Uporabom Aquastop priključka stvara se opasna napetost unutar cijevi. Ne odspajajte Aquastop uređaj od dovodnog crijeva i ne savijajte crijevo.

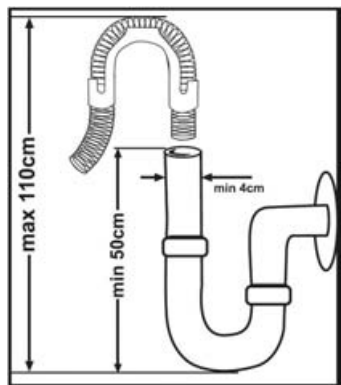

Cijev za odvod vode

Cijev za odvod vode moguće je priključiti direktno na odvod vode ili ga staviti u sudoper. Korištenjem specijalno savijene cijevi (ukoliko je dostupna) voda može otjecati i direktno u sudoper s odvodom. Spoj treba biti izveden između (minimalno) 50 cm i 110 cm (maksimalno) od poda.

Upozorenje: Ukoliko je cijev za odvod vode dulja od 4 m, može doći do povrata vode natrag u perilicu što može rezultirati većom zaprljanošću suđa. U tom slučaju proizvođač ne snosi odgovornost.

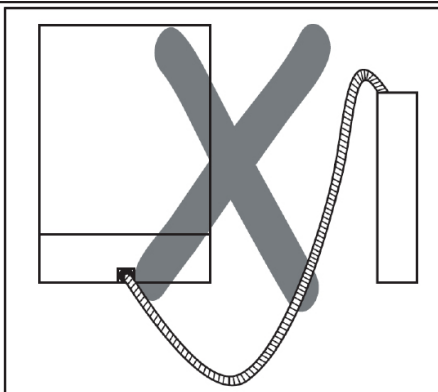
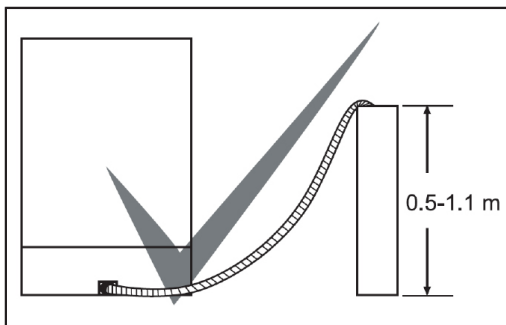

Priključak za napajanje

Utikač perilice spojite na uzemljenu utičnicu odgovarajućeg napona. Ukoliko nemate uzemljenje obratite se kvalificiranom električaru. Ukoliko ne koristite uzemljene instalacije kvarovi ili štete nastale na perilici ne podliježu jamstvu.

Koristite osigurač od 10-16 A.

Perilica koristi napon 220~240V. Nemojte spajati perilicu na naponski izvor tijekom njenog postavljanja.

Uvijek koristite kablove dobivene s perilicom.

Rad na manjem naponu rezultira i manjom kvalitetom pranja.

Eventualna promjena kabla za napajanje mora biti izvedena od strane kvalificiranog električara. U suprotnom može doći do ozljede.

Sigurnosti radi, uvijek nakon završetka rada odspojite perilicu sa napajanja.

Kako bi izbjegli opasnost od strujnog udara, ne odspajajte uređaj sa napajanja ukoliko su vam ruke mokre.

Ukoliko odspajate uređaj sa napajanja nikada ne vucite kabel za napajanje nego pažljivo izvadite utikač iz utičnice.

Ukoliko perilicu koristite prvi put

Provjerite da li napajanje i priključak vode odgovaraju zahtjevima i vrijednostima navedenim na natpisnoj pločici uređaja i uputama za uporabu.

Uklonite dijelove ambalaže iz unutrašnjosti perilice.

Ugodite tvrdoću vode.

U odjeljak za sol dodajte 1 kilograma soli za perilice suđa i napunite vodom do ruba.

Usipajte tekućinu za ispiranje u za to predviđeni odjeljak.

PRIPREMA PERILICE ZA UPORABU

Važnost odstranjivanja kamenca iz vode

Kako bi postigli dobre rezultate pranja, neophodno je da za pranje suđa osigurate meku vodu, odnosno vodu koja u svom sastavu nema kamenca. U suprotnom se na suđu i unutrašnjosti perilice pojavljuju ostatci kamenca u obliku bijelih mrlja. Pojava kamenca na suđu i perilici negativno utječe na pranje i sušenje suđa. Kada voda protiče kroz sistem za omekšavanje vode, ioni koji uzrokuju tvrdoću vode, odstranjuju se iz vode. Time voda postiže potrebnu mekuću kojom se osiguravaju dobri rezultati pranja. U ovisnosti o nivou tvrdoće vode koja pritječe, ioni koji uzrokuju tvrdoću, brzo se nakupljaju unutar sistema za omekšavanje vode. Iz toga razloga, morate osvježiti sistem za omekšavanje kako bi istom učinkovitošću radio i tijekom slijedećeg pranja i zato je neophodno koristiti sol za omekšavanje.

Punjenje perilice sa soli

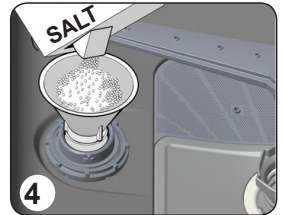
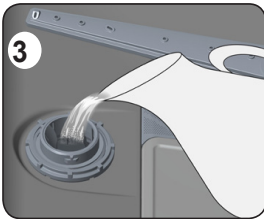
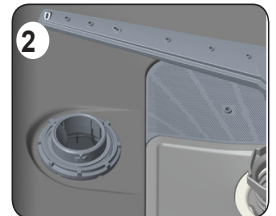
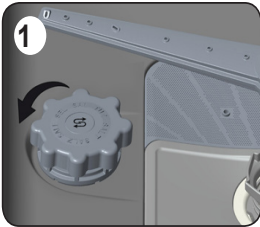

Koristite sol za omekšivanje posebno namijenjenu za perilice suđa. Kako bi napunili odjeljak za sol unutar perilice, prvo uklonite donju košaru, otvorite odjeljak za sol na način da poklopac odjeljka okrenete u smjeru suprotnom od kazaljke na satu kao što je prikazano na slikama 1 i 2. Kod prve uporabe, ispunite pretinac s 1 kilograma soli i vode na razini prelijevanja (slika 3). Ako je moguće koristite dostavljeni lijevak s kojim će punjenje biti lakše (slika 4). Vratite poklopac na odjeljak. Nakon svakih 20-30 pranja, dodajte sol u stroj dok se ne napuni (otprilike 1 kilograma).









Odjeljak za sol napunite vodom samo prilikom prve uporabe perilice.

Ukoliko u odjeljak za sol stavite tablete za odstranjivanje kamenca, nemojte odjeljak do kraja napuniti vodom.

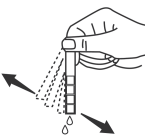
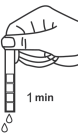
Preporučujemo uporabu sitnozrnate ili soli u obliku praška. Ne stavljajte tablete soli direktno u perilicu, jer u suprotnom s vremenom smanjujete funkcionalnost odjeljaka za sol. U trenutku kada perilicu stavite u pogon, odjeljak za sol puni se vodom. Iz tog razloga prije stavljanja perilice u rad napunite odjeljak za sol. Sol koja se prelije iz odjeljka, automatski se čisti za vrijeme rada perilice. Ukoliko nećete odmah prati suđe, nakon stavljanja soli, uključite praznu perilicu na program kratkog pranja kako bi izbjegli eventualna oštećenja perilice (poput korozije).

Testna traka (traka za ispitivanje tvrdoće vode)

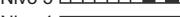
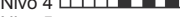
Učinkovitost pranja vaše perilice ovisi i o tvrdoći vode koju koristite za pranje. Kako bi bili u mogućnosti ublažiti tvrdoću vode na nivo koji je adekvatan, perilica je opremljena sistemom koji reducira tvrdoću vode na nivo koji je prikladan za pranje suđa. Ukoliko pravilno ugodite sistem, perilica će dati učinkovitije rezultate pranja. Kako bi ugodili sistem koji reducira tvrdoću vode najprije odredite tvrdoću vode pomoću testne trake (nije predmet isporuke).

Otvorite testnu traku	Pustite vodu iz pipe neka teče 1 min. prije nego napunite čašu	Uronite testnu traku u čašu s vodom na 1 sekundu	Izvadite testnu traku iz čaše s vodom te je protresite	Izvadite testnu traku iz čaše s vodom te je protresite	Izvadite testnu traku iz čaše s vodom te je protresite
					Nivo 1  Bez kamenca Nivo 2  Vrlo mala konc. k. Nivo 3  Mala konc. kam. Nivo 4  Srednja konc. k. Nivo 5  Dosta kamenca Nivo 6  Visoka konc. kam.

Ugađanje potrošnje soli

Tablica za ugađanje nivoa tvrdoće vode

Stupanj tvrdoće vode	Njemačka tvrdoća dH	Francuska tvrdoća dH	Britanska tvrdoća dH	Indikator tvrdoće vode
1	0 – 5	0 – 9	0 – 6	Uključeno je svjetlo za pranje.
2	6 – 11	10 – 20	7 – 14	Uključeno je svjetlo za završetak.
3	12 – 17	21 – 30	15 – 21	Uključena je tipka za početak/pauzu.
4	18 – 22	31 – 40	22 – 28	Uključeno je svjetlo za pranje. Uključeno je svjetlo za završetak.
5	23 – 31	41 – 55	29 – 39	Uključeno je svjetlo za pranje. Uključena je tipka za početak/pauzu.
6	32 – 50	56 – 90	40 – 63	Uključeno je svjetlo za završetak. Uključena je tipka za početak/pauzu.

Ukoliko je tvrdoća vode koju koristite veća od 90 dF (po francuskom standardu) ili koristite tehničku vodu preporučuje se uporaba filtera i odstranjivača kamenca na dovodu vode.

Napomena: Po tvornički ugođenim postavkama sistem je ugođen na nivo 3.

HR

Ovisno o stupnju određenom na testnoj traci podesite postavku tvrdoće vode na perilici kao što je prikazano u nastavku.

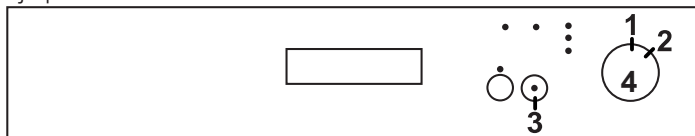

- Tipku za uključivanje/isključivanje (4) okrenite na položaj isključeno (1).
- Pritisnite i držite tipku za početak/pauzu (3).
- Postavite tipku za uključivanje/isključivanje (4) na položaj broj 2 tako da ju okrenete u smjeru kazaljke na satu (udesno) za 1 korak.
- Držite prst na tipki za početak/pauzu (3) dok sva svjetla ne zasvijetle i prikaže se „indikator stupnja tvrdoće vode” prethodno određen na vašoj perilici (pogledajte tablicu s postavkama za stupanj tvrdoće vode).
- Možete podesiti postavke prema tablici s postavkama za stupanj tvrdoće vode pritiskom na tipku za početak/pauzu (3).
- Nakon odabira stupnja tvrdoće vode, isključite perilicu tako da tipku za uključivanje/isključivanje (4) perilice okrenete na položaj isključeno (1). U memoriju će se pohraniti zadnja odabrana postavka tvrdoće vode.

Upozorenje: U slučaju preseljenja podešavanje postavke tvrdoće vode u skladu s tvrdoćom vode na području na koje ste se preselili važno je za učinkovitost pranja.

Uporaba sredstva za pranje (praška, tekućine ili tableta)

Koristite sredstva za pranje koja su specijalno proizvedena za pranje u perilici suđa i koja su preporučena od strane proizvođača perilica suđa.

Deterdženti mogu biti u tekućem stanju, kao prašak i kao tablete.

Deterdžent stavite u poseban odjeljak perilice prije stavljanja perilice u rad. Sredstva držite na suhom i hladnom mjestu, van dohvata djece.

Ne stavljajte veće količine od preporučenog, jer se u suprotnom na suđu mogu pojaviti mrlje koje su uzrokovane slabim otapanjem deterdženta.

Punjenje odjeljka za deterdžent

Pomaknite polugu na odjeljku za smještaj deterdženta kao što je prikazano na slici 1. Prostor za deterdžent označen je linijama koje predstavljaju nivoe punjenja odjeljka deterdžentom. Punjenjem odjeljka u skladu s iscrtanim linijama određujete pravilnu količinu deterdženta potrebnog za pranje vašeg suđa. Maksimalna količina deterdženta koju možete smjestiti u odjeljak iznosi 40 cm³. Otvorite kutiju s deterdžentom i uspite određenu količinu deterdženta u odjeljak (b): 25cm³ ukoliko je vaše suđe jako zaprljano ili 15 cm³ ukoliko je manje zaprljano (slika 2). Ukoliko je zaprljano suđe stajalo dulje vrijeme prije pranja i na njemu se nalaze skoreni ostatci hrane i ukoliko imate punu perilicu suđa uspite i 5 cm³ deterdženta u odjeljak (a) za predpranje. U ovisnosti o tvrdoći vode koju koristite i stupnju soli, možda ćete morati dodati još deterdženta za pranje vašeg suđa.

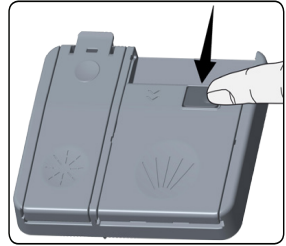

Kombinirani deterdženti

Proizvođači deterdženata za perilice osim običnih proizvode i kombinacije deterdženata nazvanih "2 u 1", "3 u 1" ili "5 u 1" itd.

"2 u 1" deterdženti sadrže deterdžent u kombinaciji sa soli ili sredstvom za ispiranje. Prije korištenja ovih deterdženta provjerite specifikacije i sadržaj na pakiranju.

Ostale tablete sadrže deterdžent s dodatkom sredstva za ispiranje, soli i dodatnih posebnih sredstava koji pospješuju pranje vašeg suđa.

Generalno, kombinirani deterdženti daju zadovoljavajuće rezultate pranja prilikom posebnih uvjeta uporabe.

Obratite pažnju na slijedeće prilikom korištenja takve vrste proizvoda:

Uvijek provjerite specifikaciju i sadržaj proizvoda koji koristite.

Provjerite da li je deterdžent kojeg koristite prikladan za tvrdoću vode koju vaša perilica koristi.

Slijedite upute o korištenju navedene na pakiranju proizvoda.

Ukoliko koristite deterdžente koji su u obliku tableta, nikada ih ne stavljajte direktno u perilicu već u odjeljak za deterdžent.

Kada su uvijeti i perilice i deterdženta pravilno usklađeni, perilica osigurava uštedu potrošnje soli i sredstva za ispiranje.

Ukoliko ne ostvarujete dobre rezultate pranja ili sušenja prilikom korištenja deterdženata u obliku tableta (2 u 1 i 3 u 1), tj. ukoliko vaše suđe ostaje nakon pranja mokro, kontaktirajte proizvođača deterdženta koji koristite. Jamsto perilice ne pokriva probleme uzrokovane korištenjem takve vrste deterdženata.

Preporuke: Ukoliko koristite kombinirane deterdžente (tablete 3/1, 5/1 ...), kako bi postigli optimalne rezultate pranja, potrošnju soli i sjajila ugodite na nižu vrijednost.



Topisvost deterdženta u tabletama koji proizvode različite tvrtke može biti različita ovisno o temperaturi i vremenu. Ne preporučuje se uporaba deterdženata te vrste kod kratkih programa pranja.

Upozorenje: Ukoliko imate problem s kojim se niste prije susretali, prestanite s korištenjem deterdženta i obratite se za pomoć proizvođaču deterdženata.

Ukoliko prestanete koristiti kombinirane deterdžente

Napunite odjeljke za sol i sredstvo za ispiranje

Ugodite tvrdoću vode na najvišu poziciju i pokrenite perilicu bez da je prethodno napunite suđem.

Ugodite nivo tvrdoće vode

4.11. Punjenje sredstvom za ispiranje i postavljanje

Za punjenje odjeljka za sredstvo za ispiranje otvorite čep odjeljka za sredstvo za ispiranje. Napunite odjeljak sredstvom za ispiranje do maksimalne razine i zatvorite čep. Pazite da ne prepunite odjeljak za sredstvo za ispiranje i obrišite sve proliveno sredstvo.

Za promjenu razine sredstva za ispiranje slijedite korake u nastavku prije uključivanja perilice:

- Okrenite gumb na položaj „isključeno”.
- Pritisnite tipku „Početak/pauza” i držite je pritisnutom.
- Okrenite gumb za jedan korak u smjeru suprotnom od smjera kazaljke na satu.
- Držite tipku „Početak/pauza” pritisnutom dok LED svjetla dvaput ne zasvijetle.
- Na perilici će se prikazati trenutačna postavka.
- Postavite razinu pritiskom na tipku „Početak/pauza”.
- Okrenite gumb na položaj „isključeno” za spremanje postavke.

Tvornička je postavka „4”.

Ako se posuđe ne suši kako treba ili na njemu ima mrlja, povećajte razinu. Ako se na posuđu stvaraju plave mrlje, smanjite razinu.

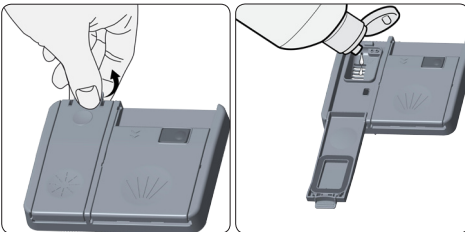

Razina	Količina sredstva za izbjeljivanje	Indikator
1	Sredstvo za ispiranje nije dozirano	LED svjetlo pranja uključeno je.
2	1 doza je ispuštena	LED svjetlo završetka pranja uključeno je.
3	2 doze su ispuštene	LED svjetlo za početak/pauzu uključeno je.
4	3 doze su ispuštene	LED svjetla pranja i završetka pranja uključena su.
5	4 doze su ispuštene	LED svjetla pranja i početka/pauze uključena su.

PUNJENJE PERILICE SUĐEM

Ukoliko pravilno rasporedite suđe u perilici, pospješujete rad perilice uz najoptimalniju potrošnju vode i energije za vrijeme pranja.

U perilici postoje dvije odvojene košare u koje možete smjestiti suđe. Donju košaru koristite za suđe dubljeg i ogruglog dna kao što su posude s dugim drškama, poklopci, tanjuri, zdjele za salatu, pribor za jelo itd.

Gornja košara napravljena je na način da u nju lako smještate tanjuriće šalice za čaj, desertne tanjuriće, zdjelice za salatu, šalice i čaše. Ukoliko stavljate čaše sa dugim drškama ili vrčeve za vodu, postavite ih uz rub košare ili držača čaša. Ni u kojem slučaju ne stavljajte takve čaše jednu uz drugu jer se prilikom pranja (budući da nisu čvrsto pozicionirane) mogu razbiti. Preporučujemo da takvu vrstu suđa stavite u sredinu košare.

Pribor za jelo smjestite u za to predviđenu malu plastičnu košaru. Time ćete postići najbolje rezultate pranja.

Kako bi spriječili eventualne ozljede, posuđe s dugim drškama, oštrim rubovima i noževe uvijek smjestite tako da su im oštri rubovi okrenuti prema dolje.

Upozorenje: Prilikom smještanja suđa u peri licu pripazite da se donja i gornja mlaznica može nesmetano okretati i prskati vodu bez zapinjanja ili udaranja o suđe.

Gornja košara

Držači suđa

U gornjoj košari za smještaj suđa nalaze se držači (a i b) koje možete postaviti na otvorenu ili zatvorenu poziciju. Ukoliko ih postavite u otvorenu poziciju (a) u košaru možete staviti pliće čaše ili šalice, a ukoliko ih postavite u zatvorenu poziciju (b) u košaru možete staviti duže čaše. Također ih možete koristiti za smještaj pribora za jelo na način da pribor postavite bočno.

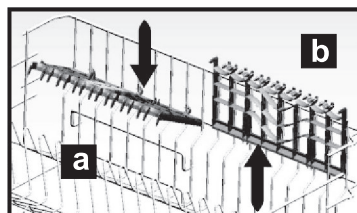

Donja košara

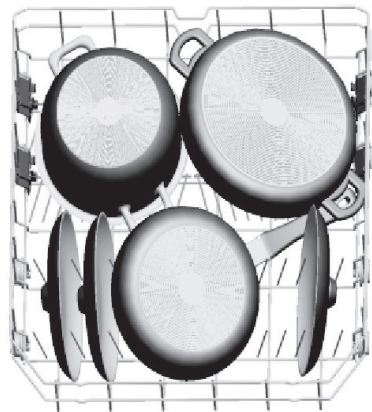
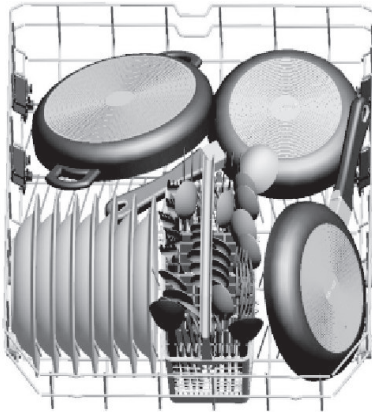

Gornja košara

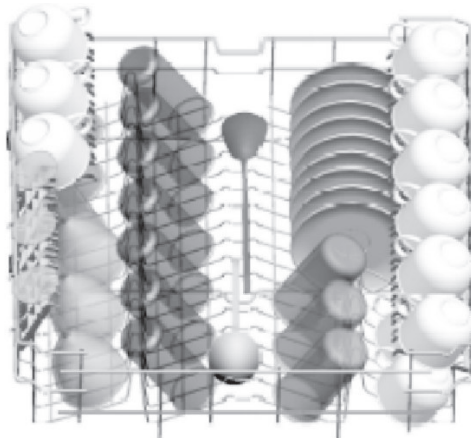

Pogrešno napunjene košare za suđe

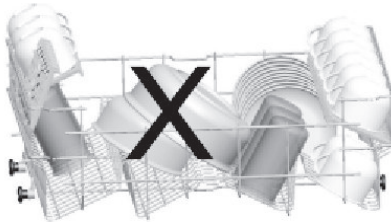
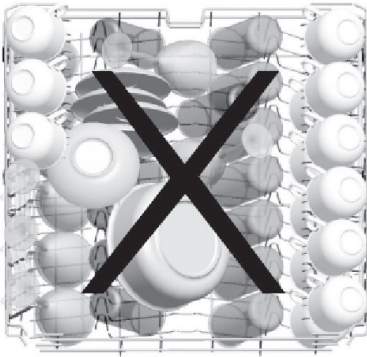

Tablica programa pranja

Naziv programa	Brzo pranje (30min.)	Eco pranje	Super pranje (50min.)	Intenzivno pranje	Detaljno pranje (higijensko)
Temperatura	40°C	50°C	65°C	65°C	70°C
Vrsta zaprljanosti suđa	kava, mlijeko, čaj, hladna jela, povrće. Suđe koje nije dugo stajalo prije pranja.	kava, mlijeko, čaj, hladna jela, povrće. Suđe koje nije dugo stajalo prije pranja.	juhe, umaci, tjestenina, jaja, krumpir, pečena hrana; suđe iz pećnice.	juhe, umaci, tjestenina, jaja, krumpir, pečena hrana; suđe iz pećnice.	Suđe s naslagama hrane koje je dugo čekalo na pranje ili mu je potrebno higijensko pr.
Količina soli	manja	srednja	srednja	veća	veća
Količina deterdž. B: 25 cm ³ / 15cm ³ A: 5 cm ³	B	A+B	A+B	A+B	A+B

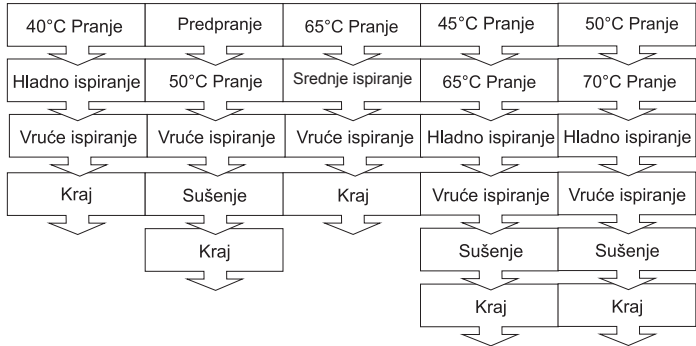

Vrijeme trajanja programa (min)	30	165	50	117	127
Potrošnja energ. (kW sati)	0,90	0,90	1,35	1,61	1,8
Potrošnja vode (litre)	12,4	12,0	12,7	17,2	16,5

Ako upotrebljavate tipku za pola opterećenja, vrijednosti će biti sljedeće;

Vrijeme trajanja programa (min)	30	145	46	96	107
Potrošnja energ. (kW sati)	0,90	0,87	1,22	1,40	1,8
Potrošnja vode (litre)	12,4	12,0	12,7	12,2	12,0

Upozorenje : Kratki programi ne uključuju sušenje.

Gore navedene vrijednosti dobivene se ispitivanjem u laboratorijskim uvjetima i u skladu s odgovarajućim standardima. Vrijednosti se mogu mijenjati u ovisnosti o uvjetima korištenja perilice kao i okolini u kojoj se perilica nalazi (napon, pritisaku vode, temperaturi ulazne vode i temperaturi okoline).

Odabir programa i uporaba perilice

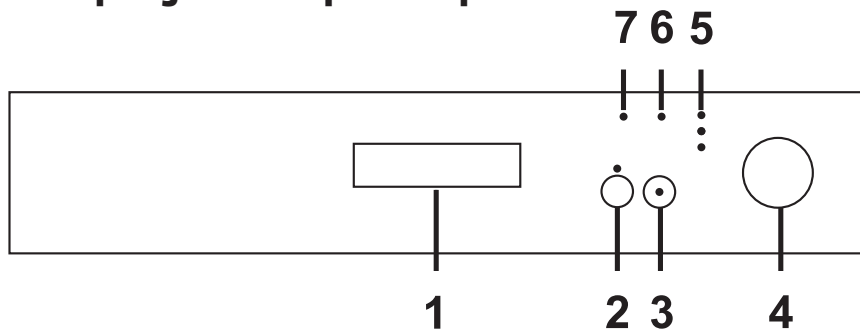

1. Ručica vrata

S pomoću ručice vrata otvorite/zatvorite vrata perilice.

2. Tipka za odgodu i tipka za pola opterećenja

Zahvaljujući funkciji odgode na vašoj perilici možete odgoditi vrijeme pokretanja programa za 3, 6 ili 9 sati s pomoću tipke za odgodu.

Kad pritisnete tipku za odgodu, uključit će se svjetlo za pranje 3 h. Ako nastavite pritiskivati tipku za odgodu, svakim će se pritiskom uključiti svjetla 6 h i 9 h (tim redoslijedom). Ako ponovno pritisnete tipku za odgodu nakon što se uključi svjetlo 9 h, poništit ćete odgodu.

Ako odaberete vrijeme odgode i pritisnete tipku za početak/pauzu, aktivirat ćete funkciju odgode. Tada će započeti odbrojavanje. Ako želite promijeniti vrijeme odgode nakon uključivanja funkcije odgode, možete postaviti novo vrijeme tipkom broj 2 tako da pritisnete tipku za početak/pauzu. Ponovno pritisnite tipku za početak/pauzu za aktivaciju.

Nakon završetka vremena odgode, isključit će se svjetlo za odgodu i započēt će odabrani program.

Ako pritisnete tipku za odgodu dok

je uključeno svjetlo za odgodu 9 h, isključit će se svjetlo za odgodu. Ako pritisnete tipku za početak/pauzu dok su svjetla za odgodu isključena, odabrani program započēt će bez odgode.

Ako korisnik okrene tipku za odabir programa na položaj isključeno nakon uključivanja vremena odgode i program je započeo, poništit će se aktivirana funkcija odgode.

Ako pritisnete tipku broj 2 i držite je pritisnutom 3 sekunde, aktivirat će se funkcija za pola opterećenja i uključit će se LED svjetlo.

Pritisnite tipku broj 2 na 3 sekunde da biste poništili funkciju pola opterećenja. Isključit će se LED svjetlo za pola opterećenja.

Zahvaljujući funkciji pola opterećenja vaše perilice možete skratiti trajanja odabranih programa i smanjiti potrošnju energije i vode. (pogledajte 24. str. popisa programa)

NAPOMENA: Ako ste tijekom zadnjeg programa pranja upotrijebili neku dodatnu funkciju (poput odgode ili pola opterećenja), a zatim uključili i ponovno uključili perilicu, ta odabrana funkcija neće biti aktivna pri sljedećem

programu pranja. Ako želite upotrijebiti tu značajku u novoodabranom programu, možete ponovno odabrati željene funkcije.

3. Tipka za početak/pauzu

Kad pritisnete tipku za početak/pauzu, pokrenut će se program koji ste odabrali s pomoću tipke za odabir programa i početak će svijetliti svjetlo za pranje. Nakon početka programa ugasit će se svjetlo za početak/pauzu.

Ako želite zaustaviti program, možete pritisnuti tipku za početak/pauzu. U tom će slučaju zatreperiti svjetlo za početak/pauzu. Ponovnim pritiskom tipke za početak/pauzu možete dopustiti programu da nastavi.

4. Tipka za uključivanje/isključivanje i odabir programa

Isključuje perilicu kad je u položaju isključeno. U drugim položajima perilica je uključena i mogu se odabrati programi.

5. Svjetla za praćenje programa

Možete pratiti tijek programa s pomoću svjetala za program na upravljačkoj ploči.

- **Pranje**
- **Sušenje**
- **Završetak**

6. Indikator upozorenja o nedostatku soli

Da biste vidjeli ima li u perilici dovoljno soli za omekšavanje, provjerite svjetlo indikatora upozorenja o nedostatku soli. Napunite odjeljak za sol kad je uključen indikator upozorenja o nedostatku soli.

7. Indikator upozorenja o nedostatku sredstva za ispiranje

Da biste vidjeli ima li u perilici dovoljno sredstva za ispiranje, provjerite svjetlo indikatora upozorenja o nedostatku sredstva za ispiranje. Napunite odjeljak za sredstvo za ispiranje kad je uključen indikator upozorenja o nedostatku sredstva za ispiranje.

Uporaba perilice

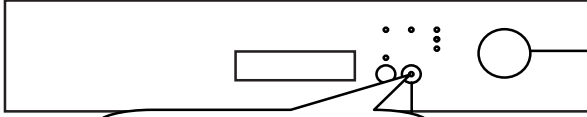

1. Okretanjem tipke za odabir programa uključite perilicu i odaberite odgovarajući program.

Svjetlo za početak/pauzu uključuje se nakon okretanja tipke za odabir programa i uključivanja perilice.

2. Pokrenite program pritiskom na tipku za početak/pauzu.

Kad program započne, isključuje se svjetlo za početak/pauzu, a uključuje se svjetlo za pranje.

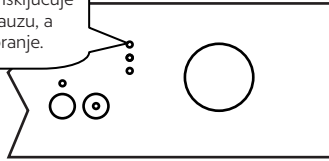

Praćenje programa

Možete pratiti tijek programa s pomoću svjetala za program na upravljačkoj ploči.



Tijekom pranja, ispiranja i sušenja uključeno je svjetlo za sušenje. Za vrijeme sušenja uređaj radi tiho 40 – 50 minuta.

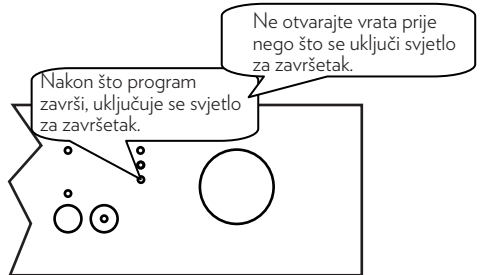

Nakon što program završi, uključuje se svjetlo za završetak.

Ne otvarajte vrata prije nego što se uključi svjetlo za završetak.

Promjena programa

Ako želite promijeniti program dok je program pranja u tijeku:



Pritisnite tipku za početak/pauzu.

Kad se program zaustavi, zatreperit će svjetlo za početak/pauzu. Možete odabrati željeni program s pomoću tipke za odabir programa nakon što se program zaustavi.

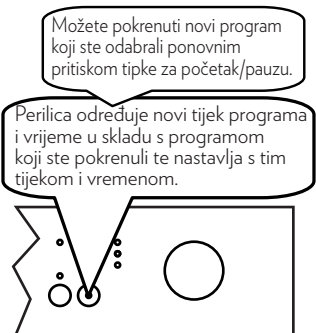
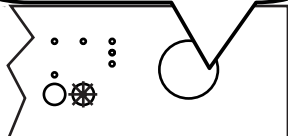

Možete pokrenuti novi program koji ste odabrali ponovnim pritiskom tipke za početak/pauzu.

Perilica određuje novi tijek programa i vrijeme u skladu s programom koji ste pokrenuli te nastavlja s tim tijekom i vremenom.

Poništavanje programa

Ako želite poništiti program dok je program pranja u tijeku:



Isključivanje perilice

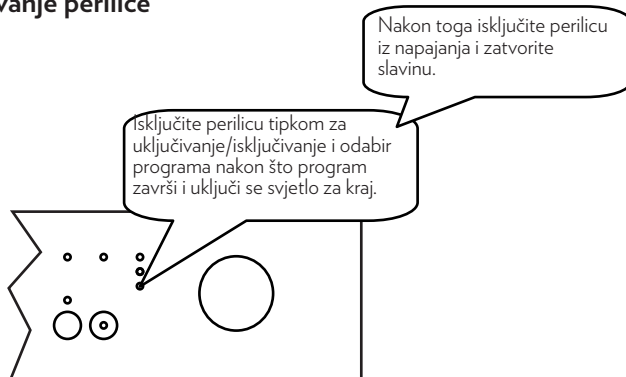

NAPOMENA: Da bi se postupak sušenja ubrzao, možete lagano otvoriti vrata perilice nekoliko minuta nakon što program završi i uključi se svjetlo za završetak.

NAPOMENA: Program pranja nastavlja se tamo gdje je stao ako se vrata perilice otvore i zatvore ili ako nestane električne energije pa se ona zatim vrati tijekom postupka pranja.

NAPOMENA: Ako se prekine dovod električne energije ili ako se vrata perilice otvore i zatvore tijekom postupka sušenja, program se prekida. Perilica je spremna za novi odabir programa.

ČIŠĆENJE I ODRŽAVANJE

Redovnim čišćenjem perilice produljujete vijek njenog rada.

U slučaju pojave ulja u prostoru za pranje:

Napunite odjeljak za deterdžent odaberite program pranja pod visokom temperaturom i pokrenite perilicu, ali bez da ste je prethodno napunili suđem. U slučaju da navedeni savjet ne pomogne, upotrijebite specijalno sredstvo za čišćenje dostupno u trgovinama (kod kupnje pripazite da je sredstvo proizvedeno od strane proizvođača deterdženata za perilice).

Čišćenje proreza i brtvi u vratima perilice

Za čišćenje ostataka hrane eventualno nakupljenih u otvorima vrata koristite mokru krpu.

Čišćenje perilice

Preporuka je da filtere i mlaznice vode čistite jednom tjedno.

Prije čišćenja, odspojite perilicu s napajanja i zatvorite dovod vode.

Ne koristite grube predmete za čišćenje. Čistite je nježnijim sredstvima i mokrom krpom.

Filteri

Provjerite da li je na filterima ostalo naslaga hrane, uklonite ih i isperite filtre pod mlazom vode.

- a. Mikro Filter
- b. Grubi Filter
- c. Metalno/Plastični Filter

Kako bi izvadili filtere iz njihova ležište okrenite ih u smjeru kazaljke na satu i povucite prema gore (slika 1).

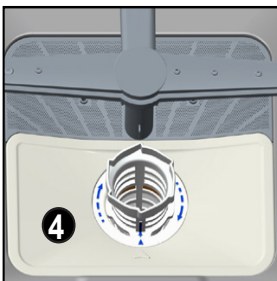
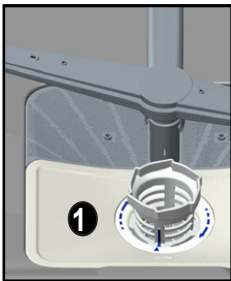

Uklonite metalno/plastični filter (slika 3). Nakon toga uklonite grubi filter iz mikro filtera kao što je prikazano na slici 2. Operite ih pod jakim mlazom vode. Vratite grubi filter u mikro filter. Umetnite grubi filter u mikro filter na način da oznake odgovaraju jedne drugima. Pričvrstite mikro filter na metalno/plastični filter i okrenite u smjeru strelice kao što je prikazano na slici 4. Filter je u pravilnom položaju i zaključan kada je preko njega vidljiva strelica mikro filtera.

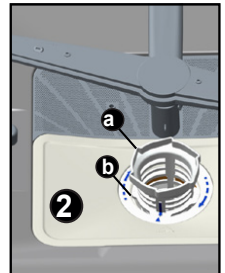

- Nikada ne koristite perilicu bez bilo kojeg od filtera.
- Neppravilno stavljene filtere umanjuju efikasnost pranja perilice.
- Čišćenje filtera vrlo je važno za pravilan i učinkovit rad perilice.

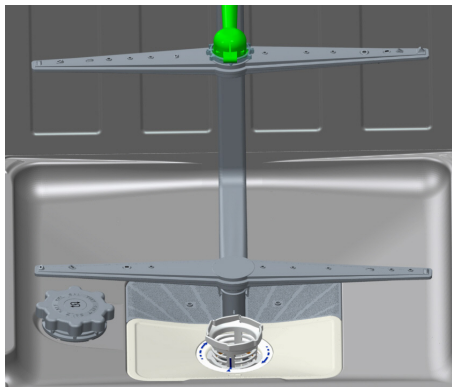

Okretni raspršivači vode (mlaznice)



Provjerite da li su otvori na donjim i gornjim mlaznicama perilice začepljeni. Ukoliko postoji začepljenje otvora, uklonite mlaznice i očistite ih pod mlazom vode.

Donju mlaznicu možete ukloniti na način da ju povučete prema gore, dok gornju mlaznicu uklanjate na način da pričvrstnu plastičnu maticu okrenete u lijevo. Prikom vraćanja gornje mlaznice u perilicu, provjerite da li ste pravilno pričvrstili maticu mlaznice.

Filter cijevi

Kako bi zaštitili perilicu i suđe od bilo kakve vrste onečišćenja koje dolazi kroz vodu (pijesak, hrđa, pepeo), dovodna cijev vode sadrži filter koji onemogućuje takvu vrstu onečišćenja. S vremena na vrijeme provjerite filter dovodne cijevi i ukoliko je potrebno očistite ga. Nakon što ga uklonite s dovodne cijevi, očistite ga pod mlazom vode. Nakon čišćenja vratite ga na cijev koju potom ponovno spojite na dovod vode.

KODOVI GREŠAKA I KAKO IH OTKLONITI

KOD POGREŠKE			OPIS POGREŠKE	KONTROLNI POSTUPAK
Pranje	Završetak	Početak/ pauza		
			Nedovoljna količina opskrbe vode	<ul style="list-style-type: none"> • Provjerite je li slavina za dovod vode u potpunosti otvorena i je li nestalo vode. • Zatvorite slavinu za dovod vode, odvojite crijevo za dovod vode od slavine i očistite filtar na spojnom priključku za crijevo. • Ponovno pokrenite perilicu, a ako se pogreška i dalje javlja, obratite se servisu.
			Pogreška stalnog dovoda vode	<ul style="list-style-type: none"> • Zatvorite slavinu. • Obratite se servisu.
			Otpadnu vodu u perilici ne može se otpustiti.	<ul style="list-style-type: none"> • Začepljeno je crijevo za odvod vode. • Možda su začepljeni filtri perilice. • Isključite i uključite perilicu i aktivirajte naredbu za opoziv programa. • Ako se pogreška i dalje javlja, obratite se servisu.
			Namjeravana temperatura vode ne može se doseći neispravan grijač i senzor grijača	<ul style="list-style-type: none"> • Obratite se servisu.
			Aktivan je alarm za prelijevanje vode	<ul style="list-style-type: none"> • Isključite perilicu i zatvorite slavinu. • Obratite se servisu.
			Neispravna elektronska kartica	<ul style="list-style-type: none"> • Obratite se servisu.

Ako je jedno od svjetala na signalizaciji programa upaljeno, a svjetlo na tipki Start/Pause se pali, gasi

Vrata perilice nisu dobro zatvorena.

Ukoliko program neće započeti s pranjem

Provjerite da li je perilica priključena na napajanje.

Provjerite osigurač.

Provjerite da li je dovod vode otvoren.

Provjerite da li su vrata perilice dobro zatvorena.

Provjerite da možda niste isključili perilicu pritiskom na tipku On/Off.

Provjerite da možda filter na cijevi za dovod vode nije začepljen.

Ukoliko se kontrolne lampice "Pranja" i "Završetka pranja" ne gasi nakon završetka pranja

Aktiviran je alarm za višak vode.

Isključite uređaj i kontaktirajte ovlaštenog servisera.

Ukoliko se kontrolna lampica na tipci On/Off ne gasi nakon završenog pranja

Pritisnite On/Off tipku za isključenje

Ukoliko je ostalo deterdženta u odjeljku za deterdžent

Kada ste dodavali deterdžent u perilicu, odjeljak za deterdžent nije bio suh ili je okretna mlaznica za vrijeme pranja bila zaglavljena dijelovima suđa.

Ukoliko ostane vode u perilici po završetku pranja

Crijevo za odvodnju vode je začepljeno ili savinuto

Filteri su začepljeni

Program pranja još uvijek nije završen

Ukoliko perilica stane za vrijeme pranja

Nestalo je napajanja

Greška na dovodu vode

Moguće je da je program u modu mirovanja

Ukoliko vaša perilica proizvodu buku (trese se i lupa) za vrijeme pranja

Nepravilno ste raspodjelili suđe po košarama perilice

Mlaznice za raspršivanje vode udaraju po suđu

Ukoliko nakon pranja ostane hrane na suđu

Nepravilno ste raspodjelili suđe unutar perilice; voda ne može doći do odgovarajućih mjesta kako bi suđe u potpunosti bilo oprano

Košare su prepunjene suđem

Suđe je postavljeno nasuprot jedno drugom

Dodali ste nedovoljnu količinu deterdženta

Odabrali ste neprikladan program pranja

Otvori za vodu na mlaznicama začepljeni su ostacima hrane

Filteri su začepljeni

Filteri su neispravno postavljeni u perilicu

Cijev za odvod vode je začepljena

Ukoliko ostaju mrlje na posuđu

Dodali ste nedovoljnu količinu deterdženta
Provjerite količinu sredstva za ispiranje u perilici
Niste koristili specijalne soli kojima bi otklonili tvrdoću vaše vode
Sistem za omekšavanje vode je na malom nivou
Poklopac odjeljka za sol nije dobro pričvršćeno
Koristite deterdžent bez fosfata, pokušajte s drugom vrstom koja sadrži fosfate

Ukoliko se suđe ne suši

Odabrali ste program bez dodatne opcije sušenja
Nedostatak sredstva za ispiranje u perilici
Prebrzo ste izvadili suđe iz perilice

Ukoliko na suđu primjetite mrlje od hrđe

Kvaliteta materijala suđa nije adekvatna za pranje u perilici
U vodi za ispiranje prisutna je prevelika koncentracija soli
Odjeljak za sol nije dobro zatvoren
Prosuli ste sol po perilici tijekom dodavanja soli u odjeljak za sol
Nepravilno izvedeno uzemljenje

U slučaju da problem i dalje postoji nakon što ste pregledali gore navedene uzroke nepravilnosti, obratite se za pomoć ovlaštenom serviseru.

PRAKTIČNE I KORISNE INFORMACIJE

1. Ukoliko ne koristite perilicu

Odspojite perilicu sa napajanja i zatvorite dovod vode
Ostavite vrata perilice malo otvorena kako bi izbjegli stvaranje neugodnih mirisa
Održavajte perilicu čistom

2. Uklanjanje mrlja od kapljica vode

Za pranje suđa koristite intenzivniji program
Izvadite metalne spremnike za suđe van iz perilice
Ne stavljajte deterdžent za pranje

3. Ukoliko pravilno rasporedite suđe u perilici, pospješujete rad perilice uz najoptimalniju potrošnju vode i energije za vrijeme pranja.

4. Prije stavljanja suđa u perilicu uklonite sve grublje ostatke hrane sa suđa

5. Perilicu koristite tek kada je u potpunosti napunite suđem.

6. Program predpranja koristite samo ukoliko je to neophodno.

7. Prilikom odabira programa pranja slijedite upute navedene u ovim uputstvima (tablica programa pranja i potrošnje energije i vode).

8. Budući da perilica pri svom radu postiže visoke temperature, ne smještajte je u blizinu hladnjaka.

9. Ukoliko je perilica smještena na mjestu gdje su niske temperature i time postoji opasnost od smrzavanja, morate u potpunosti ispustiti svu vodu preostalu u perilici i odspojiti crijevo za dovod vode s perilice.



KONČAR - KUĆANSKI APARATI d.o.o.

Slavonska avenija 16 , 10001 Zagreb , Hrvatska

tel : ++ 385 1/2484 555

fax : ++ 385 1/2404 102

www.koncar-ka.hr

52248848 R35